

МІНІСТЕРСТВО ОСВІТИ І НАУКИ УКРАЇНИ
ВОЛИНСЬКИЙ НАЦІОНАЛЬНИЙ УНІВЕРСИТЕТ ІМЕНІ ЛЕСІ УКРАЇНКИ

ОСВІТНЬО-ПРОФЕСІЙНА ПРОГРАМА
ПІДПРИЄМНИЦТВО, ТОРГІВЛЯ ТА ОРГАНІЗАЦІЯ БІЗНЕСУ
другого (магістерського) рівня вищої освіти
за спеціальністю D7 Торгівля
галузі знань D Бізнес, адміністрування та право
Кваліфікація: Магістр торгівлі

ЗАТВЕРДЖЕНО
Вченою радою ВНУ імені Лесі Українки
Голова Вченої ради

(протокол №__ від «__» _____ 202_ р.)

Освітньо-професійна програма вводиться в дію з _____ р.
Ректор _____ Анатолій ЦЬОСЬ
(наказ №__ від «__» _____ 202_ р.)

Передмова

Освітньо-професійна програма є нормативним документом, який регламентує нормативні, компетентнісні, кваліфікаційні, організаційні, навчальні та методичні вимоги до підготовки магістрів у галузі знань D Бізнес, адміністрування та право спеціальності D7 Торгівля.

Освітньо-професійна програма заснована на компетентнісному підході підготовки професіонала в галузі знань D Бізнес, адміністрування та право спеціальності D7 Торгівля освітньої програми Підприємництво, торгівля та організація бізнесу.

Розроблено і внесено проектною групою кафедри економіки і торгівлі факультету економіки та управління Волинського національного університету імені Лесі Українки:

Павлова О.М. - завідувач кафедри, професор кафедри економіки і торгівлі, доктор економічних наук.

Данилюк Т.І. - кандидат економічних наук, доцент кафедри економіки і торгівлі.

Шостак Л.В. - кандидат економічних наук, доцент кафедри економіки і торгівлі.

Павлов К.В. - професор кафедри економіки і торгівлі, доктор економічних наук.

Мохнюк А.М. - кандидат економічних наук, доцент кафедри економіки і торгівлі.

Стейкголдери:

1. Киричук В.В. - віце-президент Волинської торгово-промислової палати.
2. Волчок Б.А., - голова правління ПрАТ «СКФ» Україна.
3. Романюк Р.В. - кандидат економічних наук, керівник Секретаріату Уповноваженого Верховної Ради з прав людини.
4. Куцин А.М. - директор Волинського обласного центру зайнятості.
5. Демидюк В.М. - керівник відділення Національної служби посередництва і примирення у Волинській області.
6. Перезова І.В. - доктор економічних наук, професор, завідувач кафедри підприємництва і маркетингу Івано-Франківського НТУ нафти і газу.
7. Басюркіна Н.Й. - доктор економічних наук, професор, завідувач кафедри управління бізнесом Одеського національного технологічного університету.

Здобувачі вищої освіти:

1. Романюк Дарина - здобувач освітнього ступеня Бакалавр спеціальності 076 Підприємництво, торгівля та біржова діяльність.
2. Бездухий Микола - здобувач освітнього ступеня Бакалавр спеціальності 076 Підприємництво, торгівля та біржова діяльність.

Освітньо-професійна програма погоджена вченою радою факультету економіки та управління (протокол № 9 від 7 травня 2025 р.), схвалена науково-методичною комісією факультету (протокол №10 від 21 травня 2025 р.) та

затверджена Вченою радою Волинського національного університету імені Лесі Українки (протокол № 6 від 27 травня 2025 р.).

Порядок розробки, експертизи, затвердження і внесення змін в освітньо-професійну програму регулюється Порядком формування освітніх програм та навчальних планів підготовки фахівців за першим (бакалаврським), другим (магістерським) та третім (освітньо-науковим, освітньо-творчим) рівнями вищої освіти денної (очної) та заочної форм навчання у Волинському національному університеті імені Лесі Українки від 28.03.2024 р, та Положенням про розроблення, моніторинг, перегляд та закриття ОП від 29.09.2024 р.

Ця освітньо-професійна програма не може бути повністю або частково відтворена, тиражована та розповсюджена без дозволу Волинського національного університету імені Лесі Українки.

Профіль освітньо-професійної програми Підприємництво, торгівля та організація бізнесу зі спеціальності D7 Торгівля

1. Загальна інформація	
Заклад вищої освіти	Волинський національний університет імені Лесі Українки Факультет економіки та управління Кафедра економіки і торгівлі
Ступінь вищої освіти	Магістр
Рівень вищої освіти	Другий (магістерський) рівень вищої освіти
Професійна кваліфікація	-
Офіційна назва освітньо-професійної програми	Підприємництво, торгівля та організація бізнесу
Тип диплому та обсяг освітньо-професійної програми	Диплом магістра, одиничний, 90 кредитів ЄКТС ,загальний термін навчання – 1 рік 4 місяці. Другий (магістерський) рівень вищої освіти, одиничний
Наявність акредитації	
Цикл/рівень	НРК України – 7 рівень, FQ-ЕНЕА – другий цикл, EQFLLL – 7 рівень
Передумови	На базі освітнього ступеня бакалавр, магістр, освітньо-кваліфікаційного рівня спеціаліст / НРК 6, НРК 7
Мова викладання	Українська мова
Термін дії освітньо- наукової програми	1 рік 4 місяці
Інтернет-адреса постійного розміщення освітньо-наукової програми	https://surl.lt/shgdyg
2. Мета освітньої програми	
Підготовка магістра за спеціальністю 076 Підприємництво та торгівля (освітня програма Підприємництво, торгівля та організація бізнесу) регламентує цілі, очікувані результати, зміст, організацію, умови та технології реалізації освітнього процесу з метою поглиблення теоретичних знань та практичних умінь і навичок на засадах інноваційності, компетентності та конкурентоспроможності. Метою програми є підготовка висококваліфікованого, інтегрованого у світовий та європейський науково-освітній простір професіонала, який володіє фундаментальними знаннями з економіки, підприємництва та торгівлі, критичним мисленням, а також набором особистісних якостей, загальнокультурних та професійних компетенцій, достатніх для ефективного управління бізнесом у підприємницьких структурах за умов невизначеності та ризиків.	

3. Характеристика освітньо-професійної програми

<p>Предметна область (галузь знань, спеціальність, спеціалізація (за наявності))</p>	<p>Галузь знань: D Бізнес, адміністрування та право Спеціальність: D7 Торгівля Освітня програма: Підприємництво, торгівля та організація бізнесу</p> <p>Об'єкти вивчення: діяльність суб'єктів господарювання підприємницьких і торговельних структур з виробництва та обігу товарів і послуг, яка здійснюється з метою забезпечення їх ефективного управління і розвитку.</p> <p>Цілі навчання: підготовка фахівців, здатних розв'язувати складні завдання і проблеми у галузі підприємництва та торгівлі або у процесі навчання, що передбачає проведення досліджень та/або здійснення інновацій за невизначених умов і вимог.</p> <p>Теоретичний зміст предметної області: наукові теорії, положення, концепції, принципи підприємництва та торгівлі, методологія їх використання для ефективного управління і розвитку підприємницьких і торговельних структур.</p> <p>Методи, методики та технології: система інноваційних методів, професійних методик, та технології управління, сучасні цифрові технології.</p> <p>Інструменти та обладнання: інформаційно комунікаційні системи, прилади та обладнання (комп'ютерна техніка).</p>
<p>Орієнтація освітньо-професійна програми</p>	<p>Програма передбачає оволодіння базовими знаннями та прийняття управлінських рішень у сфері підприємництва, торгівлі та організації бізнесу. Вона спрямована на формування компетентностей, необхідних для ефективного ведення підприємницької діяльності, управління бізнес процесами та розвитку торговельних стратегій в умовах цифрової економіки.</p> <p>Програма орієнтує здобувачів на вирішення актуальних проблем функціонування підприємств в умовах глобалізації, євроінтеграції та динамічних змін ринкового середовища. Вона враховує особливості організації бізнесу на різних рівнях господарювання, забезпечує розуміння ризиків електронної комерції, стратегічного планування та управління змінами.</p> <p>Освітньо-професійна програма базується на сучасних наукових дослідженнях у галузі підприємництва та торгівлі, а також на практичному досвіді бізнес-середовища, що сприяє підготовці конкурентоспроможних фахівців, здатних адаптуватися до викликів сучасної економіки.</p>

Основний фокус освітньо-професійної програми та спеціалізації

ОП спрямована на розробку, впровадження, підтримку заходів, спрямованих на розв'язання проблем професійної діяльності, та розробку рекомендацій, що матимуть широке застосування у сфері управління та адміністрування, дослідження із підприємництва та торгівлі.

Освітня програма орієнтована на підготовку висококваліфікованих фахівців, здатних до організаційно управлінської та науково-дослідної діяльності у сфері підприємництва, торгівлі та організації бізнесу з урахуванням сучасних вимог соціально-економічного розвитку національної економіки, глобалізаційних процесів та європейських цінностей.

Програма забезпечує набуття здобувачами загальних та спеціальних компетентностей для ефективного управління бізнесом, розробки та реалізації стратегій розвитку, оцінки ризиків і впровадження інновацій у підприємницькій діяльності.

Особливий акцент освітньої програми зроблено на методології та організації наукових досліджень у сфері підприємництва та торгівлі, що забезпечує формування навичок проведення комплексних досліджень і впровадження їх результатів у практичну діяльність; мотивуванні та лідерстві як ключових складових формування управлінських компетентностей та розвитку персоналу; технології прийняття управлінських рішень в умовах невизначеності та кризових ситуацій, що сприяє підготовці фахівців до роботи в динамічному конкурентному середовищі; науковій комунікації іноземною мовою, орієнтованій на розвиток міжкультурної взаємодії та представлення наукових результатів на міжнародному рівні; управлінні розвитком суб'єктів бізнесу з урахуванням цифровізації та глобалізаційних процесів; оцінці та управлінні ризиками у традиційному та цифровому бізнесі; управлінні якістю товарів і послуг відповідно до міжнародних стандартів; бізнес-моделюванні інноваційних проєктів і формуванні інноваційних стратегій розвитку; а також стратегії розвитку соціального бізнесу як одного з ключових чинників сталого економічного зростання. Програма спрямована на формування системного та цілісного бачення сучасного конкурентного середовища, оволодіння ефективними інструментами управлінської діяльності та розвиток професійних компетентностей у сфері стратегічного планування, бізнес аналітики та діагностики ефективності бізнес-процесів.

Ключові слова: підприємництво, підприємницька діяльність, торгівля, конкурентне середовище, конкурентоспроможність, управлінські рішення, планування, аналіз, стратегія, інноваційний бізнес-проєкт, бізнес-проєкт, торговельні операції, господарські ризики, економічна ефективність, цифровий бізнес, методологія та організація наукових досліджень, стратегія розвитку, якість товарів та послуг.

<p>Особливості програми</p>	<p>Освітньо-професійна програма спрямована на ґрунтовну підготовку висококваліфікованих фахівців, здатних ефективно управляти підприємницькими та торговельними процесами в умовах динамічного розвитку бізнес середовища. Вона зорієнтована на формування нового покоління управлінців і підприємців, здатних до стратегічного мислення, інноваційного підходу та швидкої адаптації до мінливих економічних і ринкових умов. Програма передбачає не лише оволодіння сучасними інструментами та технологіями управління, а й розвиток компетентностей зі створення власних моделей і рішень на основі досягнень сучасної науки та практики у сфері підприємництва і торгівлі.</p> <p>Особливу увагу приділено інтеграції результатів наукових досліджень, аналізу та впровадженню кращих міжнародних і національних бізнес-практик, що дозволяє приймати ефективні рішення в умовах невизначеності та ризику. Програма формує навички застосування методологічних підходів до проведення наукових досліджень, розробки та впровадження інноваційних бізнес моделей, активного використання інформаційно комунікаційних технологій для управління проектами в умовах глобалізації та цифрової трансформації економіки.</p> <p>Ключовий акцент зроблено на здобутті знань та практичних компетентностей у сфері стратегічного управління розвитком підприємницьких структур, організації бізнесу в умовах економічних ризиків і загроз, а також на формуванні професійної готовності до кар'єрного зростання, подальшої освіти та реалізації управлінського потенціалу на національному та міжнародному рівнях.</p>
<p>4. Придатність випускників до працевлаштування та подальшого навчання</p>	
<p>Придатність до працевлаштування</p>	<p>Відповідно до Національної рамки кваліфікацій Магістр з підприємництва та торгівлі здатний розв'язувати складні задачі і проблеми у галузі професійної діяльності або у процесі навчання, що передбачає проведення досліджень та/або здійснення інновацій і умов та вимог. Магістр зі спеціальності Підприємництво та торгівля підготовлений до роботи за кількома з видів і найменувань економічної діяльності за національним класифікатором України «Класифікація видів економічної діяльності» ДК 003:2010, що представлені в секціях А – U.</p> <p>Випускник з освітньою кваліфікацією магістр підприємництва та торгівлі може працевлаштуватися на посади згідно з чинною редакцією Національного класифікатора України: Класифікатор професій (ДК 003:2010), International Standard Classification of Occupations 2008 (ISCO-08) за різними видами економічної діяльності.</p> <p>Відповідно до Класифікатора професій (ДК 003:2010) випускники програми можуть працювати на посадах: Професіонали: зайняті роботою у сфері маркетингу, ефективності господарської діяльності, раціоналізації виробництва, інтелектуальної власності та інноваційної діяльності (2419.2), у сфері управління проектами та програмами (2447), з безпеки та якості (247), професіонали, що не входять в інші класифікаційні угруповання (2490).</p>

Подальше навчання	Програма орієнтована на продовження освіти на третьому (освітньо-науковому) рівні вищої освіти (восьмий рівень Національної рамки кваліфікацій) з присудженням ступеня Вищої освіти – доктор філософії. Набуття додаткових кваліфікацій в системі післядипломної освіти.
5. Викладання та оцінювання	
Викладання та навчання	Поєднання лекцій, практичних занять із розв'язанням ситуаційних завдань та використанням кейс-методів, ділових ігор, тренінгів, самонавчання, консультації з викладачами, що розвивають лідерські навички та уміння працювати в команді, виробничої та переддипломної практик, підготовки кваліфікаційної роботи. Навчально-методичне забезпечення і консультування самостійної роботи здійснюється через університетське віртуальне навчальне середовище: Moodle.vnu.edu.ua, Google.meet.
Оцінювання	Оцінювання здійснюється за 100-бальною шкалою з переведенням у лінгвістичну шкалу за результатами поточного та підсумкового контролю у вигляді усних та/або письмових екзаменів/заліків, письмового та/або комп'ютерного тестування, захисту навчальних проєктів, захисту практик та захисту кваліфікаційної роботи відповідно до Положення про випускні кваліфікаційні роботи (проєкти).
6. Перелік компетентностей випускника	
Компетентності визначені стандартом вищої освіти України	
Інтегральна компетентність(ІК)	Здатність розв'язувати складні задачі і проблеми у галузі підприємництва та торгівлі або у процесі навчання, проведення досліджень та/або здійснення інновацій, що характеризуються невизначеністю умов і вимог.
Загальні компетентності (ЗК)	<p>ЗК 1. Здатність до адаптації та дії в новій ситуації.</p> <p>ЗК 2. Вміння виявляти, ставити та вирішувати проблеми.</p> <p>ЗК 3. Здатність мотивувати людей та рухатися до спільної мети.</p> <p>ЗК 4. Здатність спілкуватися з представниками інших професійних груп різного рівня (з експертами з інших галузей знань/видів економічної діяльності).</p> <p>ЗК 5. Визначеність і наполегливість щодо поставлених завдань і взятих обов'язків.</p> <p style="text-align: center;">Компетентності, визначені закладом вищої освіти України</p> <p>ЗК 6. Здатність оцінювати та забезпечувати якість виконуваних робіт.</p>

<p>Спеціальні (фахові) компетентності (СК)</p>	<p>СК 1. Здатність розробляти та реалізовувати стратегію розвитку підприємницьких та торговельних структур.</p> <p>СК 2. Здатність проводити оцінювання продукції, товарів і послуг в підприємницькій та торговельній діяльності.</p> <p>СК 3. Здатність до ефективного управління діяльністю суб'єктів господарювання в сфері підприємництва та торгівлі.</p> <p>СК 4. Здатність до вирішення проблемних питань і прийняття управлінських рішень у професійній діяльності.</p> <p>СК 5. Здатність до ініціювання та реалізації інноваційних проєктів в підприємницькій та торговельній діяльності.</p> <p>Компетентності, визначені закладом вищої освіти України</p> <p>СК 6. Здатність презентувати результати наукових досліджень у сфері підприємництва та торгівлі державною та іноземною мовами з дотриманням норм академічної доброчесності та сучасних вимог наукової комунікації.</p> <p>СК 7. Здатність інтегрувати цифрові платформи та інформаційні технології у бізнес-процеси підприємницьких і торговельних структур для підвищення стійкості та організації бізнесу в умовах ризиків та невизначеності. ефективності управління.</p>
<p>7. Нормативний зміст підготовки здобувачів вищої освіти, сформульований у термінах результатів навчання (РН)</p>	

- PH 1. Адаптуватися та проявляти ініціативу і самостійність в ситуаціях, які виникають в професійній діяльності.
- PH 2. Визначати, аналізувати проблеми підприємництва, торгівлі і біржової діяльності та розробляти заходи щодо їх вирішення.
- PH 3. Розробляти заходи матеріального і морального заохочення та застосовувати інші інструменти мотивування персоналу й партнерів для досягнення поставленої мети.
- PH 4. Застосовувати бізнес-комунікації для підтримки взаємодії з представниками різних професійних груп.
- PH 5. Професійно, в повному обсязі й з творчою самореалізацією виконувати поставлені завдання у сфері підприємництва та торгівлі.
- PH 6. Розробляти та впроваджувати заходи для забезпечення якості виконуваних робіт і визначати їх ефективність.
- PH 7. Визначати та впроваджувати стратегічні плани розвитку суб'єктів господарювання у сфері підприємництва і торгівлі.
- PH 8. Оцінювати продукцію, товари, послуги, а також процеси, що відбуваються в підприємницьких та торговельних структурах, і робити відповідні висновки для прийняття управлінських рішень.
- PH 9. Розробляти і приймати рішення, спрямовані на забезпечення ефективності діяльності суб'єктів господарювання у сфері підприємницької та торговельної діяльності.
- PH 10. Вирішувати проблемні питання, що виникають в діяльності підприємницьких та торговельних структур за умов невизначеності та ризиків.
- PH 11. Впроваджувати інноваційні проекти з метою створення умов для ефективного функціонування та розвитку підприємницьких і торговельних структур.

Компетентності, визначені закладом вищої освіти України

- PH 12. Планувати та виконувати наукові дослідження з використанням сучасних технологій і методів у сфері підприємництва та торгівлі, презентувати й обговорювати їх результати державною та іноземною мовами.
- PH 13. Застосовувати сучасні інформаційні технології та цифрові платформи для автоматизації бізнес-процесів і підвищення ефективності управління підприємницькими структурами

8. Ресурсне забезпечення реалізації програми

Кадрове забезпечення

Члени групи забезпечення освітньої програми, весь професорсько-викладацький склад, що залучений до викладання освітніх компонентів за спеціальністю 076 Підприємство та торгівля відповідають п. 38 Ліцензійних умов провадження освітньої діяльності на другому рівні вищої освіти, з них осіб, що мають науковий ступінь доктора наук та вчене звання професора не менше 30%. За кількісними та якісними показниками рівня наукової та професійної активності науково-педагогічний персонал повністю відповідає п. 38 Ліцензійних умов провадження освітньої діяльності. Усі наукові доробки науково-педагогічного персоналу, задіяного до викладання освітніх компонентів за спеціальністю D7 Торгівля на другому рівні вищої освіти, відповідають принципам академічної доброчесності. Професорсько- викладацький склад кафедри економіки і торгівлі постійно підвищує рівень своєї кваліфікації шляхом проходження підвищення кваліфікації, стажування у ЗВО України та за кордоном, співпраці з суб'єктами господарювання, участі у семінарах та вебінарах. До реалізації освітньо-професійної програми залучені практики.

**Матеріально-технічне
забезпечення**

Освітній процес за ОПП Підприємництво, торгівля та організація бізнесу забезпечується сучасною матеріально-технічною базою ВНУ імені Лесі Українки. Університет має навчальні корпуси, спеціалізовані кабінети, комп'ютерні класи, навчально-наукову лабораторію кафедри економіки, підприємництва та маркетингу, які відповідають санітарним нормам та вимогам пожежної безпеки. Усі навчальні приміщення обладнані мультимедійною технікою, точками бездротового доступу до мережі Інтернет, а також мають зони укриття з необхідним запасом води та продуктів.

Для забезпечення якісної підготовки здобувачів освіти створено комфортні умови: функціонують гуртожитки, їдальні, спортивні зали, відкриті майданчики, два стадіони, ботанічний сад, база відпочинку «Гарт» (озеро Світязь), Центр культури та дозвілля, мовні центри, коворкінг-центр «A-B HUB». Університет активно розвиває інклюзивну інфраструктуру - створено інклюзивний ХАБ, забезпечено доступність навчальних приміщень для осіб з інвалідністю та інших маломобільних груп населення.

ВНУ імені Лесі Українки є учасником проєкту «Veteran Hub ++», що сприяє соціальній інтеграції та підтримці здобувачів освіти. Доступ до матеріально-технічних ресурсів та інфраструктури є безоплатним і безпечним, що гарантує реалізацію освітньої програми на високому рівні та досягнення визначених результатів навчання.

<p>Інформаційне та навчально-методичне забезпечення</p>	<p>Освітній процес за освітньо-професійною програмою Підприємництво, торгівля та організація бізнесу забезпечується сучасною інформаційною та навчально-методичною інфраструктурою ВНУ імені Лесі Українки.</p> <p>Офіційний веб-сайт кафедри економіки і торгівлі (https://vnu.edu.ua/uk/chairs/kafedra-ekonomiky-i-torhivli) містить актуальну інформацію про програму, напрями освітньої, наукової та виховної діяльності, а також контактні дані. Навчально-методичні матеріали розміщені в інституційному репозитарії бібліотеки університету (https://evnuir.vnu.edu.ua/) та на платформі дистанційного навчання MOODLE (http://194.44.187.60/moodle/), яка разом із Microsoft Teams, Google Class, Google Meet, Zoom та іншими сервісами активно використовується в освітньому процесі. Електронна форма розкладу занять дозволяє ефективно планувати навчальний процес, а читальні зали забезпечені бездротовим доступом до мережі Інтернет. Здобувачі освіти мають безкоштовний доступ до інформаційних ресурсів, включаючи базу Scopus, електронний каталог бібліотеки, навчальні плани, силабуси, конспекти лекцій, методичні матеріали для практичних занять, самостійної та індивідуальної роботи, а також фонд кваліфікаційних робіт. Усі освітні компоненти навчального плану забезпечені відповідними навчально-методичними матеріалами.</p> <p>Для навчальних цілей університет використовує комп'ютерні лабораторії Центру інноваційних технологій та комп'ютерного тестування, об'єднаними в корпоративну мережу з доступом до Інтернету. Загальний парк комп'ютерної техніки університету налічує понад 1200 одиниць.</p> <p>Інформаційна інфраструктура університету сприяє ефективному обміну даними між викладачами, здобувачами, випускниками, роботодавцями та представниками професійних асоціацій, забезпечуючи якісну підтримку освітнього процесу.</p>
<p>9. Академічна мобільність</p>	

<p>Національна кредитна мобільність</p>	<p>Кожен здобувач освіти має право на академічну мобільність, що означає тимчасове навчання в іншому українському університеті-партнері (на основі двосторонніх договорів з ВНУ імені Лесі Українки).</p> <p>Під час такого навчання ЗО може вивчати окремі освітні компоненти або цілий семестр, а потім перезарахувати отримані оцінки та кредити у своєму університеті. Можливість здобувачів освіти навчатися одночасно за кількома освітніми програмами або у різних закладах вищої освіти регламентується чинним законодавством України, зокрема Постановою Кабінету Міністрів України № 579 від 12 серпня 2015 року «Про затвердження Положення про порядок реалізації права на академічну мобільність».</p> <p>У Волинському національному університеті імені Лесі Українки академічна мобільність реалізується відповідно до внутрішнього Положення, затвердженого рішенням Вченої ради (протокол № 8 від 29 червня 2022 року). Документ визначає механізми участі здобувачів освіти у програмах внутрішньої та міжнародної академічної мобільності, передбачає можливість навчання у ЗВО-партнерах, участь у міжнародних освітніх проєктах, стажуваннях, обмінах, а також індивідуальних ініціативах, підтриманих адміністрацією університету.</p> <p>Національна кредитна мобільність забезпечується взаємним співробітництвом, обміном студентами та професорсько- викладацьким складом кафедри економіки і торгівлі Волинського національного університету імені Лесі Українки (м. Луцьк).</p>
<p>Міжнародна кредитна мобільність</p>	<p>Здобувачі мають можливість проходити навчання в закордонних університетах-партнерах з подальшим визнанням отриманих кредитів та періодів навчання. Міжнародна кредитна мобільність забезпечується на основі двосторонніх угод між ВНУ імені Лесі Українки та закладами вищої освіти Республіки Польща, серед яких: Університет імені Яна Длугоша в Ченстохові, Університет Марії Кюрі-Склодовської в Любліні, Вища школа фінансів та управління у Варшаві, Вища школа менеджерських кадрів у Коніні, Університет інформаційних технологій та управління в Жешуві, а також Вища школа економіки та інновацій у Любліні. Співпраця з іноземними партнерами відкриває широкі можливості для студентів щодо участі в академічних обмінах, стажуваннях, спільних освітніх проєктах, що сприяє інтеграції здобувачів у міжнародний і наукових освітній простір компетентностей.</p>
<p>Навчання іноземних здобувачів вищої освіти</p>	<p>Мобільність здобувачів освіти можлива на підставі партнерської угоди про співробітництво із зарубіжними університетами за умови володіння іноземними студентами українською мовою.</p>

2. Перелік компонентів освітньо-наукової програми та їх логічна послідовність

2.1 Перелік компонентів ОП

Код н/д (номер п/п)	Компоненти освітньої програми	Кількість кредитів	Форма підсумк. контролю
1	2	3	4
Обов'язкові компоненти ОП			
Цикл загальної підготовки			
ОК.1	Методологія та організація наукових досліджень	4	екзамен
ОК.2	Мотивування та лідерство	3	Залік
ОК.3	Інформаційні системи і технології в професійній діяльності	3	Залік
ОК.4	Технології прийняття управлінських рішень	3	Залік
ОК.5	Іноземна мова в науковій та професійній комунікації	3	
Загальний обсяг обов'язкових компонентів		16	
Цикл професійної підготовки			
ОК.6	Стратегічне управління розвитком суб'єктів господарювання	6	Екзамен
ОК.7	Антикризове управління	6	Екзамен
ОК.8	Обґрунтування та оцінка ризиків у професійній діяльності	4	Екзамен
ОК.9	Управління якістю товарів і послуг	4,5	Екзамен
ОК.10	Інноваційне підприємництво та управління проектами	4	Екзамен
ОК.11	Електронна комерція	4,5	Екзамен
ОК.12	Виробнича практика	3,5	Залік
ОК.13	Переддипломна практика	5,5	Залік
ОК.14	Кваліфікаційна робота	12	Захист КР
<i>Загальний обсяг обов'язкових компонентів</i>		50	
Цикл вибіркового освітніх компонентів			
ВОК.1	Вибірковий освітній компонент д 1	4	Залік
ВОК.2	Вибірковий освітній компонент 2	4	Залік
ВОК.3	Вибірковий освітній компонент 3	4	Залік
ВОК.4	Вибірковий освітній компонент 4	4	Залік
ВОК.5	Вибірковий освітній компонент 5	4	Залік
ВОК.6	Вибірковий освітній компонент 6	4	Залік
<i>Загальний обсяг вибіркового компонентів</i>		24 кредитів	
Загальний обсяг освітньої програми		90 кредитів	

3. Структурно-логічна схема освітньо-професійної програми

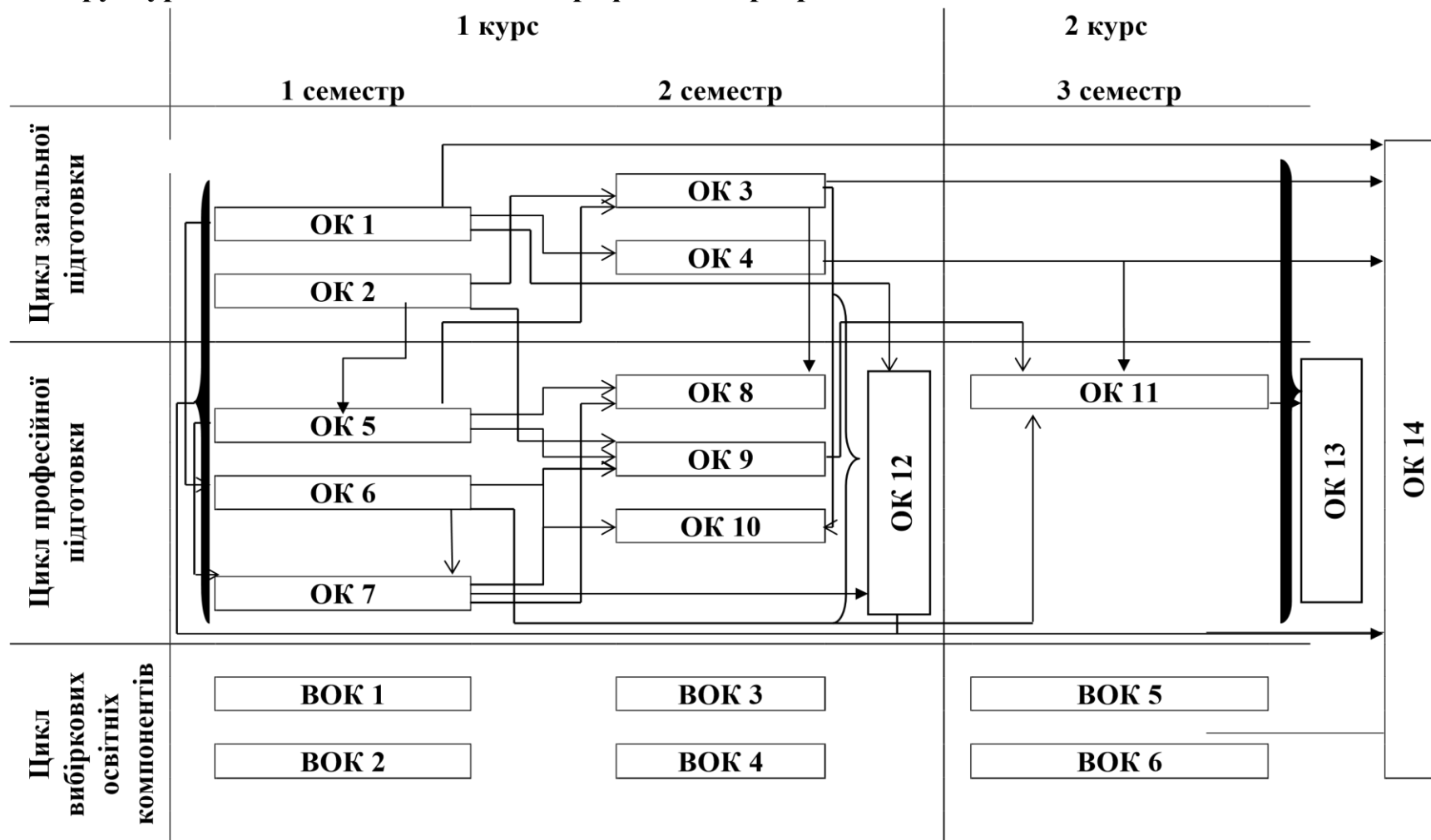

4. Форма атестації здобувачів вищої освіти

Форми атестації здобувачів вищої освіти	Атестація здобувачів вищої освіти здійснюється у формі публічного захисту кваліфікаційної роботи.
Вимоги до кваліфікаційної роботи (за наявності)	Кваліфікаційна робота має передбачати розв'язання складної задачі або проблеми в сфері підприємництва, торгівлі та організації бізнесу, що передбачає проведення досліджень та/або здійснення інновацій за невизначених умов і вимог. У кваліфікаційній роботі не повинно бути академічного плагіату, фабрикації та фальсифікації. Кваліфікаційна робота має бути оприлюднена у репозитарії закладу вищої освіти.

5. Матриці відповідностей компонентів освітньої програми

5.1. Матриця відповідності визначених Стандартом компетентностей дескрипторам НРК

Класифікація компетентностей за НРК	Знання Зн1 Спеціалізовані концептуальні знання, набуті у процесі навчання та/або професійної діяльності на рівні новітніх досягнень, які є основою для оригінального мислення та інноваційної діяльності, зокрема в контексті дослідницької роботи Зн2 Критичне осмислення проблем у навчанні та/або професійній діяльності та на межі предметних галузей	Уміння Ум1 Розв'язання складних задач і проблем, що потребує оновлення та інтеграції знань, часто в умовах неповної/недостатньої інформації та суперечливих вимог Ум2 Проведення дослідницької та/або інноваційної діяльності	Комунікація К1 Зрозуміле і недвозначне донесення власних висновків, а також обґрунтовують, до фахівців і нефахівців, зокрема до осіб, які навчаються К2 Використання іноземних мов у професійній діяльності	Автономія та відповідальність АВ1 Прийняття рішень у складних і непередбачуваних умовах, що потребує застосування нових підходів та прогнозування АВ2 Відповідальність за розвиток професійного знання і практик, оцінку стратегічного розвитку команди АВ3 Здатність до подальшого навчання, яке значною мірою є автономним та самостійним
	Загальні компетентності - 6			
ЗК1	Зн2	Ум1	К1	АВ1
ЗК2	Зн2	Ум2		АВ1
ЗК3	Зн2	Ум1	К1	АВ2
ЗК4	Зн2	Ум2	К1	АВ2
ЗК5	Зн2	Ум1	К1	АВ2
ЗК6	Зн1	Ум2		АВ2
Спеціальні (фахові) компетентності - 6				
СК1	Зн1	Ум1	К1	АВ2
СК2	Зн1	Ум2	К1	
СК3	Зн 2	Ум1		АВ1
СК4	Зн 2	Ум1	К1	АВ1
СК5	Зн1	Ум1		АВ1
СК6	Зн1	Ум2	К2	
СК7	Зн1	Ум1	К1	АВ1

5.2. Матриця відповідності визначених Стандартом результатів навчання та компетентностей

Програмні результати навчання	Компетентності												
	Загальні компетентності						Спеціальні (фахові) компетентності						
	ЗК1	ЗК2	ЗК3	ЗК4	ЗК5	ЗК6	СК1	СК2	СК3	СК4	СК5	СК6	СК7
PH 1	+												
PH 2		+											
PH 3			+										
PH 4				+									
PH 5					+								
PH 6						+							
PH 7							+						
PH 8								+					
PH 9									+				
PH 10										+			
PH 11											+		
PH 12												+	
PH 13													+

5.3. Матриця відповідності загальних компетентностей компонентам освітньо-професійної програми

	ЗК1	ЗК2	ЗК3	ЗК4	ЗК5	ЗК6
ОК.1	+	+				
ОК.2			+			
ОК.3						
ОК.4		+				
ОК.5				+		
ОК.6			+			
ОК.7						
ОК.8						
ОК.9						+
ОК.10						
ОК.11						
ОК.12	+	+			+	+
ОК.13	+	+	+	+	+	+
ОК.14	+	+	+	+	+	+

5.4. Матриця відповідності спеціальних (фахових) компетентностей

5.5 Матриця забезпечення програмних результатів навчання (РН) відповідними компонентами освітньо-професійної програми

	РН1	РН2	РН3	РН4	РН5	РН6	РН7	РН8	РН9	РН10	РН11	РН12	РН13
ОК 1.	+	+										+	
ОК 2.			+										
ОК 3.									+				+
ОК 4.		+							+	+			
ОК 5.				+								+	
ОК 6.			+				+						
ОК 7.									+	+			
ОК 8.								+		+			
ОК 9.						+		+					
ОК10.							+				+		
ОК 11									+				+
ОК 12.	+	+			+	+	+	+	+	+	+	+	+
ОК 13	+	+	+	+	+	+	+	+	+	+	+	+	+
ОК 14	+	+	+	+	+	+	+	+	+	+	+	+	+

Керівник групи забезпечення

Гарант ОП