

МІНІСТЕРСТВО ОСВІТИ І НАУКИ УКРАЇНИ

ВОЛИНСЬКИЙ НАЦІОНАЛЬНИЙ УНІВЕРСИТЕТ

ІМЕНІ ЛЕСІ УКРАЇНКИ

ПРОЄКТ

ОСВІТНЬО-ПРОФЕСІЙНА ПРОГРАМА

ЛОГІСТИКА

першого (бакалаврського)

рівня вищої освіти

Галузь знань: D Бізнес, адміністрування та право

Спеціальність: D 5 Маркетинг

Освітня кваліфікація: бакалавр маркетингу

ЗАТВЕРДЖЕНО

Вченою радою ВНУ імені Лесі Українки

Голова Вченої ради

_____ / _____ /

(протокол №__ від «__» _____ 2026 р.

зі змінами протокол №__ від __ _____ 202_ р.

Освітня програма вводиться в дію з __ 2026 р.

Ректор _____ **Анатолій ЦЬОСЬ**

(наказ №__ від «__» _____ 2026 р.

Луцьк – 2026

Передмова

Освітньо-професійна програма є нормативним документом, який регламентує нормативні, компетентнісні, кваліфікаційні, організаційні, навчальні та методичні вимоги до підготовки бакалаврів у галузі знань D Бізнес, адміністрування та право спеціальності D 5 Маркетинг.

Освітньо-професійна програма розроблена на основі Стандарту вищої освіти України за спеціальністю 075 Маркетинг галузі знань 07 Управління та адміністрування для першого (бакалаврського) рівня вищої освіти, затвердженого і введеного в дію наказом Міністерства освіти і науки України № 1143 від 05.12.2018 р.

Освітньо-професійна програма розроблена робочою групою з перегляду освітньо-професійної програми ВНУ імені Лесі Українки у складі:

1. Рейкін В. – професор кафедри маркетингу, доктор економічних наук.
2. Сак Т. – завідувач кафедри маркетингу, кандидат економічних наук, доцент.
3. Милько І. – доцент кафедри маркетингу, кандидат економічних наук.

Внутрішні та зовнішні стейкхолдери, залучені до обговорення освітньої програми:

Стейкхолдери:

1. Рикальський О., директор ТОВ «ТР.Е.К.».
2. Войтович С., голова Волинського осередку громадської організації «Українська асоціація маркетингу».
3. Касьян О., директор з маркетингу ПрАТ «Едельвіка».
4. Нікішов Д., здобувач освіти за ОП Логістика.
5. Било Б., здобувач освіти за ОП Логістика.

Рецензії та відгуки стейкхолдерів:

1. Жуковець О., директор ПП «Трек-Захід».
2. Киричук В., віце-президент Волинської торгово-промислової палати.
3. Кривов'язюк І., професор кафедри підприємництва, торгівлі та логістики Луцького національного технічного університету.

Освітньо-професійна програма погоджена вченою радою факультету економіки та управління (протокол № від травня 2026 року), схвалена науково-методичною комісією факультету (протокол № від травня 2026 року) та затверджена Вченою радою Волинського національного університету імені Лесі Українки (протокол № від травня 2026 року).

Порядок розробки, експертизи, затвердження і внесення змін в освітню програму регулюється Положенням ВНУ імені Лесі Українки «Про розроблення, затвердження, моніторинг, перегляд та закриття освітніх програм» затвердженим Вченою радою ВНУ імені Лесі Українки (протокол № 15 від 24.12.2020 р.); Порядком формування освітніх програм та навчальних планів підготовки фахівців за першим (бакалаврським), другим (магістерським) та третім (освітньо-науковим, освітньо-творчим) рівнями вищої освіти денної (очної) та заочної форм навчання у Волинському національному університеті імені Лесі Українки, затвердженим Вченою радою ВНУ імені Лесі Українки (протокол № 1 від 25.01.2024 р.).

Ця освітня програма не може бути повністю або частково відтворена, тиражована та розповсюджена без дозволу Волинського національного університету імені Лесі Українки.

1. Профіль освітньо-професійної програми Логістика зі спеціальності D 5 Маркетинг

1. Загальна інформація	
Заклад вищої освіти	Волинський національний університет імені Лесі Українки, факультет економіки та управління, кафедра маркетингу
Ступінь вищої освіти	Бакалавр
Рівень вищої освіти	Перший (бакалаврський)
Освітня кваліфікація	Бакалавр маркетингу
Професійна кваліфікація	-
Офіційна назва освітньо-професійної програми	Логістика
Тип диплому та обсяг освітньо-професійної програми	Диплом бакалавра, 240 кредитів ЄКТС, загальний термін навчання – 3 роки 10 місяців. Перший рівень вищої освіти.
Наявність акредитації	–
Цикл/рівень	НРК України – 6 рівень, FQ-EHEA – перший цикл, EQF-LLL – 6 рівень
Передумови	На базі повної загальної середньої освіти, НРК 5
Мова викладання	Українська мова
Термін дії освітньо-професійної програми	2025-2029 рр.
Інтернет-адреса постійного розміщення освітньо-професійної програми	https://vnu.edu.ua/uk/all-educations
2. Мета освітньо-професійної програми	
Метою освітньої програми є набуття теоретичних знань, формування практичних умінь і навичок щодо професійної підготовки за першим (бакалаврським) рівнем вищої освіти в сфері логістики, необхідних для провадження ефективної фахової діяльності.	
3. Характеристика освітньо-професійної програми	
Предметна область (галузь знань, спеціальність, спеціалізація (за наявності))	D Бізнес, адміністрування та право D 5 Маркетинг Освітньо-професійна програма Логістика Об'єкт вивчення: сфера логістики в контексті формування та реалізації підвищення конкурентоспроможності підприємств на національному та міжнародному ринках на основі організаційного, технологічного, технічного та інформаційного забезпечення базових функцій логістики, організації та планування логістичної діяльності в умовах невизначеності та ризику. Цілі навчання: підготовка бакалаврів маркетингу, які здатні розв'язувати складні спеціалізовані задачі та практичні проблеми в процесі професійної діяльності у сфері логістики. Теоретичний зміст предметної області: суть маркетингу як сучасної концепції формування та реалізації бізнес-процесів; понятійно-категорійний апарат, принципи, функції маркетингу; зміст та специфіка діяльності ринкових суб'єктів у логістичній сфері на різних ієрархічних рівнях та типах ринків; розроблення стратегій та формування управлінських рішень у сфері логістики. Методи, методики та технології: загальнонаукові та спеціальні методи, професійні методики та технології, необхідні для забезпечення ефективної логістичної діяльності. Інструменти та обладнання: сучасні універсальні та

	спеціалізовані інформаційні системи, які базуються на сучасних програмних засобах, інформаційних технологіях, розподіленому обробленні даних у мережах, на використанні економіко-математичних методів і моделей та систем підтримки прийняття рішень, необхідних для прийняття та імплементації ефективних маркетингових рішень.
Орієнтація освітньо-професійної програми	Програма передбачає оволодіння базовими знаннями та прийняття управлінських рішень щодо функціональних складових логістики. Програма спрямована на надання знань та формування навичок у сфері логістики як актуальної складової ведення бізнесу, ознайомлення із фаховим понятійно-категорійним апаратом, принципами та правилами логістики. Програма орієнтує на вирішення актуальних проблем розвитку національних підприємств на основі досягнень маркетингової науки, які враховують специфіку розвитку сучасної господарської діяльності в умовах глобалізації та євроінтеграції. Програма спрямована на специфіку функціонування ринкових суб'єктів у сфері логістики на різних ієрархічних рівнях, розуміння змісту маркетингової діяльності, застосування логістичних інструментів та формування якісних управлінських рішень. Освітньо-професійна програма ґрунтується на методології та фундаментальних засадах науки, а також на практичних результатах сучасних досліджень логістичної сфери.
Основний фокус освітньо-професійної програми та спеціалізації	Освітньо-професійна програма передбачає здобуття поглиблених теоретичних та практичних знань, умінь, навичок у сфері логістики, опанування загальними засадами методології наукової та професійної діяльності, набуття інших компетентностей, достатніх для ефективного виконання фахових завдань відповідного рівня професійної діяльності. Ключові слова: логістика, цифровий маркетинг, транспорт, склади, експедиційна діяльність, логістичне обслуговування, споживач, ринок, виробництво, постачання, збут, логістична інфраструктура.
Особливості програми	Програма враховує специфіку транскордонного розташування регіону, а також актуальність логістичної діяльності в контексті безпекових викликів та загроз в умовах невизначеності та підвищених ризиків. Це обумовлює підвищений попит з боку суб'єктів господарювання на оптимізацію регіональних транспортних потоків, розміщення складських центрів та транзитних баз. Тому освітній процес за ОПП побудований на міждисциплінарному підході, кросфункціональній взаємодії, залученні практиків із сфери логістики, встановленні партнерства роботодавців і здобувачів освіти з метою набуття останніми практичного досвіду та їх адаптації до умов реальної ринкової діяльності.
4. Придатність випускників до працевлаштування та подальшого навчання	
Придатність до працевлаштування	Випускники освітньої програми можуть працевлаштовуватись на підприємствах будь-якої організаційно-правової форми, працювати в логістичних, транспортних, експедиційних, поштових, складських компаніях, на підприємствах, де наявні підрозділи: маркетингу, логістики і постачання, виробництва та збуту, маркетингових досліджень, міжнародних зв'язків. Фахівець здатний виконувати зазначену професійну

	<p>роботу (ДК 003:2010): 2419.2 Фахівець з логістики (аналітик) 3415 Агент комерційний / торговельний 3415 Мерчендайзер 3419 Організатор з постачання/із збуту 3429 Агент рекламний 3429 Представник з реклами 3429 Торговець (обслуговування бізнесу та реклами) 3436.1 Помічник керівника підприємства (установи, організації) 3436.2 Помічник керівника іншого основного підрозділу 3436.3 Помічник керівника малого підприємства без апарату управління 3439 Інші фахівці в галузі управління 3422 Організатор перевезень 3419 Асистент маркетолога / логіста (початкові позиції)</p>
Подальше навчання	Можливість продовжити навчання за: другим (магістерським) рівнем вищої освіти (FQ-EHEA – другий цикл, EQF-LLL – 7 рівень, НРК – 8 рівень); набуття додаткових кваліфікацій у системі післядипломної освіти.
5. Викладання та оцінювання	
Викладання та навчання	Поєднання лекційних та практичних занять, на яких відбувається постановка і розв'язування проблем, виконання проєктів, дослідницькі роботи, навчальна та виробнича практики, науково-дослідні роботи. Тренінги (ділові ігри, виробничі ситуації з роботою в командах, мозкові атаки, тренінги з продажу та маркетингу), самостійна робота (підготовка рефератів, презентацій, робота з кейсами, участь у наукових конференціях та олімпіадах, консультації з викладачами, виконання індивідуальних завдань, курсових робіт).
Оцінювання	Рівні оцінювання: поточний, модульний контроль, підсумковий. Форми оцінювання: поточне опитування, тестовий контроль, звіти, ІНДЗ, звіти з практик, екзамени, заліки. Атестація у формі здачі атестаційного екзамену. Оцінювання навчальних досягнень здобувачів вищої освіти здійснюється за 100-бальною шкалою з відповідним переведенням у лінгвістичну шкалу і шкалу ECTS, що регулюється Положенням про поточне та підсумкове оцінювання знань здобувачів вищої освіти Волинського національного університету імені Лесі Українки від 26.06.2025 р. https://ed.vnu.edu.ua/wp-content/uploads/2025/06/2025.-%D0%9F%D1%80%D0%BE-%D0%BF%D0%BE%D1%82%D0%BE%D1%87%D0%BD%D0%B5-%D1%96-%D0%BF%D1%96%D0%B4%D1%81%D1%83%D0%BC%D0%BA.%D0%BE%D1%86%D1%96%D0%BD%D1%8E%D0%B2%D0%B0%D0%BD%D0%BD%D1%8F.pdf
6. Перелік компетентностей випускника	
Інтегральна компетентність	Здатність вирішувати складні спеціалізовані задачі та практичні проблеми у сфері маркетингової діяльності або у процесі навчання, що передбачає застосування відповідних теорій та методів і характеризується комплексністю та невизначеністю умов.
Загальні компетентності (ЗК)	Знання та розуміння предметної області та розуміння професії:

<p>Загальні компетентності, визначені ЗВО</p> <p>Загальні компетенції внесені до деяких стандартів вищої освіти (Наказ МОН України № 842 від 13.06.2024 р., п.29)</p> <p>Постанова КМУ «Про затвердження Порядку проведення базової загальновійськової підготовки громадян України, які здобувають вищу освіту, та поліцейських» №734 від 21.06.2024</p>	<p>ЗК1. Здатність реалізувати свої права і обов'язки як члена суспільства, усвідомлювати цінності громадянського (вільного демократичного) суспільства та необхідність його сталого розвитку, верховенства права, прав і свобод людини і громадянина в Україні.</p> <p>ЗК2. Здатність зберігати та примножувати моральні, культурні, наукові цінності і досягнення суспільства на основі розуміння історії та закономірностей розвитку предметної області, її місця у загальній системі знань про природу і суспільство та у розвитку суспільства, техніки і технологій, використовувати різні види та форми рухової активності для активного відпочинку та ведення здорового способу життя.</p> <p>ЗК3. Здатність до абстрактного мислення, аналізу та синтезу.</p> <p>ЗК4. Здатність вчитися і оволодівати сучасними знаннями.</p> <p>ЗК5. Визначеність і наполегливість щодо поставлених завдань і взятих обов'язків.</p> <p>ЗК6. Знання та розуміння предметної області та розуміння професійної діяльності.</p> <p>ЗК7. Здатність застосовувати знання у практичних ситуаціях.</p> <p>ЗК8. Здатність проведення досліджень на відповідному рівні.</p> <p>ЗК9. Навички використання інформаційних і комунікаційних технологій.</p> <p>ЗК10. Здатність спілкуватися іноземною мовою.</p> <p>ЗК11. Здатність працювати в команді.</p> <p>ЗК12. Здатність спілкуватися з представниками інших професійних груп різного рівня (з експертами з інших галузей знань/видів економічної діяльності).</p> <p>ЗК13. Здатність працювати в міжнародному контексті.</p> <p>ЗК14. Здатність діяти соціально відповідально та свідомо.</p> <p>ЗК15. Знання та розуміння предметної області; основних компетентностей, базових понять логістики.</p> <p>ЗК16. Здатність виявляти знання та розуміння основ функціонування сучасної економіки на мікро- та макрорівні.</p> <p>ЗК17. Здатність виявляти знання та розуміння проблем у сфері фінансів для вирішення управлінських завдань.</p> <p>ЗК18. Здатність ухвалювати рішення та діяти, дотримуючись принципу неприпустимості корупції та будь-яких інших проявів недоброчесності.</p> <p>ЗК19. Здатність діяти в умовах воєнного стану, надзвичайних ситуацій, застосовувати базові знання з військової справи та виявляти громадянську відповідальність і патріотизм</p>
<p>Фахові компетентності (ФК)</p>	<p>ФК1. Здатність логічно і послідовно відтворювати отримані знання предметної області маркетингу.</p> <p>ФК2. Здатність критично аналізувати й узагальнювати положення предметної області сучасного маркетингу.</p>

<p>Фахові компетентності, визначені ЗВО</p>	<p>ФК3. Здатність використовувати теоретичні положення маркетингу для інтерпретації та прогнозування явищ і процесів у маркетинговому середовищі.</p> <p>ФК4. Здатність проваджувати маркетингову діяльність на основі розуміння сутності та змісту теорії маркетингу і функціональних зв'язків між її складовими.</p> <p>ФК5. Здатність коректно застосовувати методи, прийоми та інструменти маркетингу.</p> <p>ФК6. Здатність проводити маркетингові дослідження у різних сферах маркетингової діяльності.</p> <p>ФК7. Здатність визначати вплив функціональних областей маркетингу на результати господарської діяльності ринкових суб'єктів.</p> <p>ФК8. Здатність розробляти маркетингове забезпечення розвитку бізнесу в умовах невизначеності.</p> <p>ФК9. Здатність використовувати інструментарій маркетингу в інноваційній діяльності.</p> <p>ФК10. Здатність використовувати маркетингові інформаційні системи в ухваленні маркетингових рішень і розробляти рекомендації щодо підвищення їх ефективності.</p> <p>ФК11. Здатність аналізувати поведінку ринкових суб'єктів та визначати особливості функціонування ринків.</p> <p>ФК12. Здатність обґрунтовувати, презентувати і впроваджувати результати досліджень у сфері маркетингу.</p> <p>ФК13. Здатність планування і провадження ефективної маркетингової діяльності ринкового суб'єкта в кросфункціональному розрізі.</p> <p>ФК14. Здатність пропонувати вдосконалення щодо функцій маркетингової діяльності.</p> <p>ФК15. Знання та розуміння основних теорій, принципів і методів аналізу, оцінювання та оптимізації результатів логістичної діяльності підприємства.</p> <p>ФК16. Здатність використовувати організаційне, технологічне, технічне та інформаційне забезпечення функціональних складових логістики.</p> <p>ФК17. Здатність здійснювати ринкову діяльність щодо логістичного обслуговування споживачів на національному та міжнародному ринках.</p>
<p>7. Програмні результати навчання</p>	
<p>Програмні результати навчання (ПРН)</p>	<p>ПРН1. Демонструвати знання і розуміння теоретичних основ та принципів провадження маркетингової діяльності.</p> <p>ПРН2. Аналізувати і прогнозувати ринкові явища та процеси на основі застосування фундаментальних принципів, теоретичних знань і прикладних навичок здійснення маркетингової діяльності.</p> <p>ПРН3. Застосовувати набуті теоретичні знання для розв'язання практичних завдань у сфері маркетингу.</p> <p>ПРН4. Збирати та аналізувати необхідну інформацію, розраховувати економічні та маркетингові показники, обґрунтовувати управлінські рішення на основі використання необхідного аналітичного й методичного інструментарію.</p> <p>ПРН5. Виявляти й аналізувати ключові характеристики маркетингових систем різного рівня, а також особливості поведінки їх суб'єктів.</p> <p>ПРН6. Визначати функціональні області маркетингової</p>

<p>Програмні результати навчання, визначені ЗВО</p>	<p>діяльності ринкового суб'єкта та їх взаємозв'язки в системі управління, розраховувати відповідні показники, які характеризують результативність такої діяльності.</p> <p>ПРН7. Використовувати цифрові інформаційні та комунікаційні технології, а також програмні продукти, необхідні для належного провадження маркетингової діяльності та практичного застосування маркетингового інструментарію.</p> <p>ПРН8. Застосовувати інноваційні підходи щодо провадження маркетингової діяльності ринкового суб'єкта, гнучко адаптуватися до змін маркетингового середовища.</p> <p>ПРН9. Оцінювати ризики провадження маркетингової діяльності, встановлювати рівень невизначеності маркетингового середовища при прийнятті управлінських рішень.</p> <p>ПРН10. Пояснювати інформацію, ідеї, проблеми та альтернативні варіанти прийняття управлінських рішень фахівцям і нефахівцям у сфері маркетингу, представникам різних структурних підрозділів ринкового суб'єкта.</p> <p>ПРН11. Демонструвати вміння застосовувати міждисциплінарний підхід та здійснювати маркетингові функції ринкового суб'єкта.</p> <p>ПРН12. Виявляти навички самостійної роботи, гнучкого мислення, відкритості до нових знань, бути критичним і самокритичним.</p> <p>ПРН13. Відповідати за результати своєї діяльності, виявляти навички підприємницької та управлінської ініціативи.</p> <p>ПРН14. Виконувати функціональні обов'язки в групі, пропонувати обґрунтовані маркетингові рішення.</p> <p>ПРН15. Діяти соціально відповідально та громадсько свідомо на основі етичних принципів маркетингу, поваги до культурного різноманіття та цінностей громадянського суспільства з дотриманням прав і свобод особистості.</p> <p>ПРН16. Відповідати вимогам, які висуваються до сучасного маркетолога, підвищувати рівень особистої професійної підготовки.</p> <p>ПРН17. Демонструвати навички письмової та усної професійної комунікації державною й іноземною мовами, а також належного використання професійної термінології.</p> <p>ПРН18. Демонструвати відповідальність у ставленні до моральних, культурних, наукових цінностей і досягнень суспільства у професійній маркетинговій діяльності.</p> <p>ПРН19. Здатність визначати вплив функціональних областей логістики на результати господарської діяльності ринкових суб'єктів.</p> <p>ПРН20. Застосовувати логістичний підхід до управління ресурсами організацій та забезпечувати підвищення їх конкурентоспроможності на ринку логістичних послуг.</p> <p>ПРН21. Здатність застосовувати логістичний інструментарій при аналізі процесів і оцінюванні підприємств різного виду діяльності.</p> <p>ПРН22. Використовувати набуті знання та навички з базової військової підготовки для забезпечення особистої безпеки та колективного захисту, демонструвати свідоме ставлення до обов'язку захисту України, дотримуватися принципів</p>
--	--

	патріотизму, громадянської свідомості та відповідальності.
8. Ресурсне забезпечення реалізації програми	
Кадрове забезпечення	<p>Відповідає кадровим вимогам щодо забезпечення провадження освітньої діяльності у сфері вищої освіти згідно з діючим законодавством України.</p> <p>Кадрове забезпечення відповідає актуальним вимогам провадження освітньої діяльності у сфері вищої освіти та базується на наступних принципах:</p> <ul style="list-style-type: none"> – відповідності наукових спеціальностей науково-педагогічних працівників освітнім галузі знань та спеціальності; – обов'язковості та періодичності проходження стажування і підвищення кваліфікації викладачів; – моніторингу рівня наукової активності науково-педагогічних працівників; – впровадження результатів стажування та наукової діяльності в освітній процес. <p>Більше 70 % науково-педагогічних працівників, задіяних до викладання освітніх компонентів, що забезпечують фахові компетентності здобувача, мають наукові ступені та вчені звання, забезпечують достатню кількість підпунктів вимог згідно з п. 38 Ліцензійних умов. До викладання окремих освітніх компонентів залучені фахівці-практики.</p>
Матеріально-технічне забезпечення	<p>Забезпечення, відповідно до ліцензійних умов, навчальними корпусами, приміщеннями для науково-педагогічних працівників, сучасною науковою бібліотекою, гуртожитками, що об'єднані у студентське містечко, спортивними спорудами (спортивно-оздоровчий комплекс, 12 спортивних залів, відкриті спортивні майданчики, 2 стадіони). У приміщеннях навчальних корпусів працюють їдальні. Функціонують ботанічний сад, агробіостанція, музеї, база практик табір «Гарт», центр культури та дозвілля.</p> <p>Матеріально-технічне забезпечення відповідає технологічним вимогам щодо матеріально-технічного забезпечення освітньої діяльності у сфері вищої освіти згідно з чинним законодавством України.</p> <p>В освітньому процесі використовується для проведення лекцій мультимедійне обладнання, для практичних та лабораторних занять обладнання лабораторій і спеціалізованих кабінетів, а також комп'ютерних лабораторій. Є також доступ для осіб з особливими освітніми потребами. Навчальні корпуси, в яких проводяться заняття, мають належні укриття.</p>
Інформаційне та навчально-методичне забезпечення	<p>Інформаційне забезпечення ґрунтується на використанні ресурсів: загальноуніверситетської бібліотеки, мережі «Інтернет» з Wi-Fi доступом, каталогів інституційного репозитарію ВНУ імені Лесі Українки.</p> <p>Навчально-методичне забезпечення засновано на розроблених силабусах для кожної освітньої компоненти, а також силабусів практичної підготовки за спеціальністю, зокрема в системі управління навчанням Moodle (http://194.44.187.60/moodle/) та Microsoft Teams ВНУ імені Лесі Українки. В наявності завдання для самостійної роботи здобувачів, методичні рекомендації для виконання курсових робіт. Офіційний вебсайт (https://vnu.edu.ua/uk/chairs/kafedra-</p>

	<p>marketingu) містить інформацію про освітньо-професійну програму, освітню, наукову і виховну діяльність, контакти. Матеріали навчально-методичного забезпечення освітньо-професійної програми викладені в інституційному репозитарії бібліотеки ВНУ імені Лесі Українки (https://evnuir.vnu.edu.ua/). Читальний зал забезпечений бездротовим доступом до мережі «Інтернет».</p> <p>У ЗВО використовується електронна форма розкладу занять: http://94.130.69.82/cgi-bin/timetable.cgi?n=700, електронні журнали.</p>
9. Академічна мобільність	
Національна кредитна мобільність	На основі двосторонніх договорів між ВНУ імені Лесі Українки та закладами вищої освіти України.
Міжнародна кредитна мобільність	На основі двосторонніх договорів між ВНУ імені Лесі Українки та університетами країн-партнерів.
Навчання іноземних здобувачів вищої освіти	Мобільність здобувачів можлива на підставі партнерської угоди про співробітництво із зарубіжними закладами вищої освіти за умови володіння іноземними здобувачами українською мовою.

2. Перелік компонентів освітньо-професійної програми Логістика та їх логічна послідовність

Розподіл змісту освітньо-професійної програми Логістика за циклами

№ з/п	Цикл підготовки	Обсяг навчального навантаження бакалавра (кредитів / %)		
		Нормативні компоненти освітньої програми	Вибіркові компоненти освітньої програми	Всього за весь термін навчання
1	Цикл загальної підготовки	41 / 17	-	41 / 17
2	Цикл професійної підготовки	139 / 58	-	139 / 58
3	Цикл вибіркових дисциплін	-	60 / 25	60 / 25
Всього за весь термін навчання		180 / 75	60 / 25	240 / 100

2.1. Перелік компонентів освітньо-професійної програми Логістика

Код о/к	Компоненти освітньо-професійної програми (освітні компоненти, курсові проекти (роботи), практики, атестаційний екзамен)	Кількість кредитів / годин	Форма підсумкового контролю
1	2	3	4
Обов'язкові компоненти ОПП			
1. Цикл загальної підготовки			
ОК.1	Іноземна мова	8/240	залік, екзамен
ОК.2	Макроекономіка	5/150	екзамен
ОК.3	Українська мова (за професійним спрямуванням)	3/90	залік
ОК.4	Фізичне виховання	2/60	залік
ОК.5	Інформаційно-комунікаційні технології	3/90	залік
ОК.6	Групова динаміка та комунікації (тренінг)	3/90	залік
ОК.7	Мікроекономіка	5/150	екзамен
ОК.8	Україна в європейському історичному та культурному контекстах	3/90	залік
ОК.9	Правові основи громадянського суспільства	3/90	залік
ОК.10	Теоретична підготовка базової загальної підготовки / Національне патріотичне виховання	3/90	залік
ОК.11	Філософія	3/90	залік
Всього за циклом		41/1230	Е-3, 3-9
2. Цикл професійної підготовки			
ОК.12	Вступ до фаху	6/180	екзамен
ОК.13	Культура та етика ведення бізнесу	5/150	екзамен
ОК.14	Менеджмент	5/150	екзамен
ОК.15	Фінанси	5/150	екзамен
ОК.16	Маркетинг	5/150	екзамен
ОК.17	Штучний інтелект в маркетингу	3/90	залік
ОК.18	Маркетингова товарна політика	4/120	екзамен
ОК.19	Маркетингова цінова політика	4/120	екзамен
ОК.20	Поведінка споживача	4/120	екзамен
ОК.21	Підприємництво	4/120	екзамен
ОК.22	Маркетингова політика розподілу і збуту	5/150	екзамен

ОК.23	Логістика	5/150	екзамен
ОК.24	Ринок логістичних послуг	5/150	екзамен
ОК.25	Обґрунтування управлінських рішень та оцінювання ризиків	4/120	екзамен
ОК.26	Маркетингова політика комунікацій	4/120	екзамен
ОК.27	Цифровий маркетинг	4/120	екзамен
ОК.28	Курсова робота з логістики	2/60	залік
ОК.29	Іноземна мова (за професійним спрямуванням)	4/120	залік, екзамен
ОК.30	Інформаційні системи в логістиці	4/120	екзамен
ОК.31	Транспортна логістика	5/150	екзамен
ОК.32	Міжнародний маркетинг	4/120	екзамен
ОК.33	Складська логістика	5/150	екзамен
ОК.34	Логістика транскордонних регіонів	6/180	екзамен
ОК.35	Логістична інфраструктура	5/150	екзамен
ОК.36	Маркетинг інновацій	5/150	екзамен
ОК.37	Курсова робота з логістики транскордонних регіонів	2/60	залік
ОК.38	Навчальна практика з маркетингу	4/120	залік
ОК.39	Виробнича практика з логістичної діяльності	10/300	залік
ОК.40	Виробнича практика з логістичного обслуговування	10/300	залік
ОК.41	Атестаційний екзамен	1/30	екзамен
Всього за циклом		139/4170	Е-23, 3-7
Загальний обсяг обов'язкових компонентів		180 / 5400	
Вибіркові компоненти ОПП			
3. Цикл вибірових освітніх компонентів			
ВК.1	Вибірковий освітній компонент 1	5	залік
ВК.2	Вибірковий освітній компонент 2	5	залік
ВК.3	Вибірковий освітній компонент 3	5	залік
ВК.4	Вибірковий освітній компонент 4	5	залік
ВК.5	Вибірковий освітній компонент 5	5	залік
ВК.6	Вибірковий освітній компонент 6	5	залік
ВК.7	Вибірковий освітній компонент 7	5	залік
ВК.8	Вибірковий освітній компонент 8	5	залік
ВК.9	Вибірковий освітній компонент 9	5	залік
ВК.10	Вибірковий освітній компонент 10	5	залік
ВК.11	Вибірковий освітній компонент 11	5	залік
ВК.12	Вибірковий освітній компонент 12	5	залік
Всього за циклом		60/1800	Е-0, 3-12
Загальний обсяг ОПП		240/7200	Е-26, 3-28

Конкретизація назв вибірових компонентів освітньої програми (ВК.1-12) здійснюється за результатами вибору ОК на основі «Положення про порядок формування індивідуальної траєкторії навчання здобувачів освіти Волинського національного університету імені Лесі Українки» від 29.08.2024 р.

2.2. Структурно-логічна схема освітньо-професійної програми Логістика

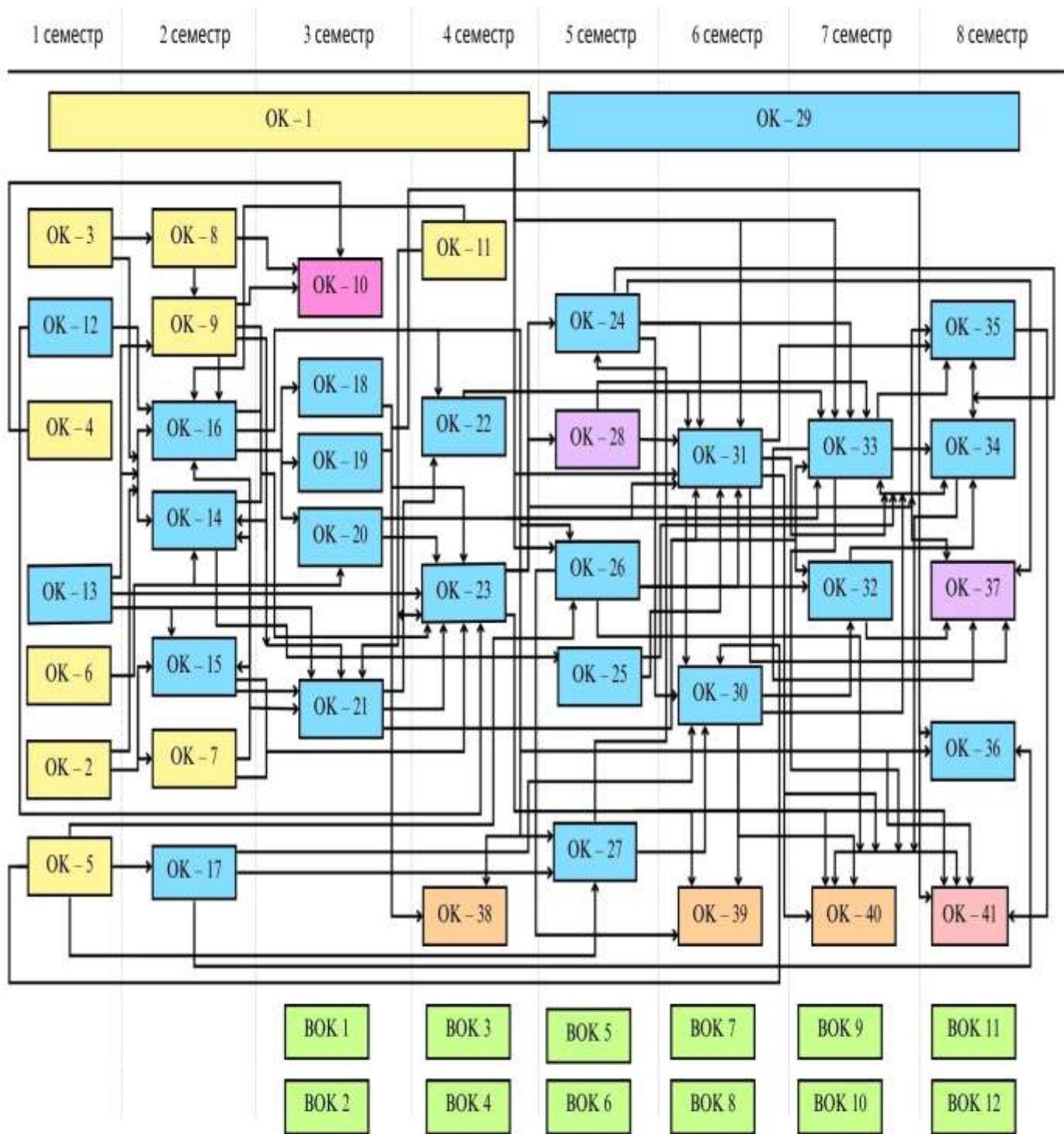

примітка:

OK циклу загальної підготовки
 OK циклу професійної підготовки
 OK курсові роботи
 OK Практика
 OK Атестаційний екзамен
 OK Вибіркові ОК
 OK Військова підготовка

3. Форма атестації здобувачів вищої освіти

Атестація випускників освітньо-професійної програми Логістика спеціальності D5 Маркетинг проводиться у формі атестаційного екзамену та завершується видачею документа встановленого зразка про присудження йому ступеня бакалавра із присвоєнням кваліфікації: бакалавр маркетингу.

Атестація здійснюється відкрито і публічно. Атестаційний екзамен передбачає оцінювання результатів навчання, визначених освітньою програмою.

4. Матриці відповідностей компонентів освітньої програми Логістика

4.1. Матриця відповідності визначених стандартом компетентностей дескрипторам НРК

Класифікація компетентностей за НРК	Знання	Уміння	Комунікація	Автономія та відповідальність
	ЗН1 Концептуальні знання, набуті у процесі навчання та професійної діяльності, включаючи певні знання сучасних досягнень	УМ1 Розв'язання складних непередбачуваних задач і проблем у спеціалізованих сферах професійної діяльності та/або навчання, що передбачає збирання та інтерпретацію інформації (даних), вибір методів та інструментальних засобів застосування інноваційних підходів	К1 Донесення до фахівців і нефахівців інформації, ідей, проблем, рішень та власного досвіду в галузі професійної діяльності	АВ1 Управління комплексними діями або проектами, відповідальність за прийняття рішень у непередбачуваних умовах
	ЗН2 Критичне осмислення основних теорій, принципів, методів понять у навчанні та професійній діяльності		К2 Здатність ефективно формувати комунікаційну стратегію	АВ2 Відповідальність за професійний розвиток окремих осіб та/або груп осіб АВ3 Здатність до подальшого навчання з високим рівнем автономності
1	2	3	4	5
Загальні компетентності				
ЗК1				АВ2
ЗК2				АВ2
ЗК3		УМ1	К1	
ЗК4	ЗН1	УМ1		
ЗК5			К2	АВ1
ЗК6	ЗН2			
ЗК7	ЗН1	УМ1		АВ1
ЗК8		УМ1		
ЗК9		УМ1		
ЗК10			К1	
ЗК11			К2	АВ1
ЗК12			К2	
ЗК13	ЗН2	УМ1		
ЗК14		УМ1	К2	АВ2

1	2	3	4	5
Фахові компетентності				
ФК1	ЗН1		К1	
ФК2	ЗН2	УМ1	К1	
ФК3		УМ1	К1	
ФК4	ЗН2		К1	АВ2
ФК5	ЗН2	УМ1		
ФК6	ЗН2	УМ1	К1	
ФК7	ЗН2	УМ1	К1	
ФК8	ЗН2	УМ1	К1	АВ1
ФК9	ЗН1		К1	
ФК10	ЗН1	УМ1		
ФК11	ЗН2	УМ1	К1	
ФК12		УМ1	К2	АВ1
ФК13		УМ1	К1	АВ1
ФК14		УМ1	К1	АВ1

4.3. Нормативний зміст підготовки здобувачів вищої освіти, сформульований у термінах результатів навчання

Дескриптори НКР	Програмні результати	Компетенції	Опис результату
1	2	3	4
	ПРН 1	ЗК6, ФК1, ФК2, ФК12	ПРН 1. Демонструвати знання і розуміння теоретичних основ та принципів провадження маркетингової діяльності.
	ПРН 3	ЗК7, ЗК13, ФК 4, ФК9, ФК10,	ПРН 3. Застосовувати набуті теоретичні знання для розв'язання практичних завдань у сфері маркетингу.
Уміння	ПРН 2	ЗК3, ЗК6, ЗК7, ЗК8, ЗК9, ФК3, ФК11, ФК14	ПРН 2. Аналізувати і прогнозувати ринкові явища та процеси на основі застосування фундаментальних принципів, теоретичних знань і прикладних навичок здійснення маркетингової діяльності.
	ПРН 4	ЗК8, ЗК9, ФК3, ФК6, ФК7,	ПРН 4. Збирати та аналізувати необхідну інформацію, розраховувати економічні та маркетингові показники, обґрунтовувати управлінські рішення на основі використання необхідного аналітичного й методичного інструментарію.
	ПРН 5	ЗК3, ЗК6, ФК6, ФК7, ФК12, ФК14	ПРН 5. Виявляти й аналізувати ключові характеристики маркетингових систем різного рівня, а також особливості поведінки їх суб'єктів.
	ПРН 6	ЗК3, ЗК6, ЗК7, ЗК8, ФК4, ФК5, ФК6, ФК7, ФК14	ПРН 6. Визначати функціональні області маркетингової діяльності ринкового суб'єкта та їх взаємозв'язки в системі управління, розраховувати відповідні показники, які характеризують результативність такої діяльності.
	ПРН 11	ЗК3, ЗК6, ЗК7, ЗК12, ФК5, ФК6, ФК8, ФК12, ФК13, ФК14	ПРН 11. Демонструвати вміння застосовувати міждисциплінарний підхід та здійснювати маркетингові функції ринкового суб'єкта.
	ПРН 12	ЗК4, ЗК7, ЗК11, ФК3, ФК5	ПРН 12. Виявляти навички самостійної роботи, гнучкого мислення, відкритості до нових знань, бути критичним і самокритичним.
	ПРН 14	ЗК4, ЗК5, ЗК7, ЗК11, ФК4, ФК14	ПРН 14. Виконувати функціональні обов'язки в групі, пропонувати обґрунтовані маркетингові рішення.

1	2	3	4
Комунікація	ПРН 7	ЗК9, ФК10, ФК11, ФК12	ПРН 7. Використовувати цифрові інформаційні та комунікаційні технології, а також програмні продукти, необхідні для належного провадження маркетингової діяльності та практичного застосування маркетингового інструментарію.
	ПРН 10	ЗК8, ЗК9, ЗК10, ФК1, ФК3, ФК13, ФК14	ПРН 10. Пояснювати інформацію, ідеї, проблеми та альтернативні варіанти прийняття управлінських рішень фахівцям і нефахівцям у сфері маркетингу, представникам різних структурних підрозділів ринкового суб'єкта.
	ПРН 17	ЗК10, ФК1, ФК12	ПРН 17. Демонструвати навички письмової та усної професійної комунікації державною й іноземною мовами, а також належного використання професійної термінології.
Автономія і відповідальність	ПРН 8	ЗК3, ЗК4, ЗК6, ЗК7, ФК1, ФК5, ФК9, ФК10, ФК13	ПРН 8. Застосовувати інноваційні підходи щодо провадження маркетингової діяльності ринкового суб'єкта, гнучко адаптуватися до змін маркетингового середовища.
	ПРН 9	ЗК6, ЗК7, ФК8, ФК12, ФК13, ФК14	ПРН 9. Оцінювати ризики провадження маркетингової діяльності, встановлювати рівень невизначеності маркетингового середовища при прийнятті управлінських рішень.
	ПРН 13	ЗК5, ЗК14, ФК8, ФК14	ПРН 13. Відповідати за результати своєї діяльності, виявляти навички підприємницької та управлінської ініціативи.
	ПРН 15	ЗК1, ЗК2, ЗК13, ЗК14, ФК13	ПРН 15. Діяти соціально відповідально та громадсько свідомо на основі етичних принципів маркетингу, поваги до культурного різноманіття та цінностей громадянського суспільства з дотриманням прав і свобод особистості.
	ПРН 16	ЗК4, ЗК6, ЗК14, ФК4, ФК5, ФК14	ПРН 16. Відповідати вимогам, які висуваються до сучасного маркетолога, підвищувати рівень особистої професійної підготовки.
	ПРН 18	ЗК1, ЗК2, ЗК14	ПРН 18. Демонструвати відповідальність у ставленні до моральних, культурних, наукових цінностей і досягнень суспільства у професійній маркетинговій діяльності.

4.4. Матриця відповідності загальних компетентностей (ЗК) компонентам освітньо-професійної програми Логістика

	ЗК-1	ЗК-2	ЗК-3	ЗК-4	ЗК-5	ЗК-6	ЗК-7	ЗК-8	ЗК-9	ЗК-10	ЗК-11	ЗК-12	ЗК-13	ЗК-14	ЗК-15	ЗК-16	ЗК-17	ЗК-18	ЗК-19
OK.1										+			+						
OK.2			+	+		+	+	+				+				+			
OK.3	+	+												+					
OK.4	+	+												+					
OK.5				+			+		+										
OK.6				+	+		+				+								
OK.7			+	+		+	+					+				+			
OK.8	+	+												+					
OK.9	+	+												+				+	
OK.10	+				+														+
OK.11	+	+	+											+					
OK.12				+		+					+							+	
OK.13	+	+												+				+	
OK.14			+		+	+	+					+		+					
OK.15				+			+					+					+		
OK.16				+		+								+					
OK.17								+	+										
OK.18			+	+		+	+												
OK.19			+			+	+	+											
OK.21			+		+	+	+												
OK.20		+				+	+	+											
OK.22			+			+	+												
OK.23			+			+	+								+				
OK.24			+			+	+	+							+				
OK.25							+	+											
OK.26						+	+			+			+						
OK.27								+	+										
OK.28			+	+		+	+	+	+						+				
OK.29										+			+						
OK.30			+	+		+	+												
OK.31			+			+	+	+							+				
OK.32			+			+	+			+		+							
OK.33			+			+	+					+			+				
OK.34			+			+	+					+			+				
OK.35				+			+						+		+				
OK.36			+	+	+						+								
OK.37			+	+		+	+						+		+				
OK.38				+		+	+												
OK.39			+			+	+							+	+				
OK.40			+			+	+							+	+				
OK.41			+	+		+	+	+		+		+	+	+					

4.5. Матриця забезпечення фахових компетентностей (ФК) компонентами освітньо-професійної програми Логістика

	ФК-1	ФК-2	ФК-3	ФК-4	ФК-5	ФК-6	ФК-7	ФК-8	ФК-9	ФК-10	ФК-11	ФК-12	ФК-13	ФК-14	ФК-15	ФК-16	ФК-17
ОК.1																	
ОК.2								+			+			+			
ОК.3																	
ОК.4																	
ОК.5										+		+					
ОК.6				+										+			
ОК.7					+						+	+					
ОК.8																	
ОК.9													+				
ОК.10																	
ОК.11																	
ОК.12	+	+			+												
ОК.13													+				
ОК.14								+				+	+	+			
ОК.15								+					+				
ОК.16	+	+		+	+									+			
ОК.17					+	+				+		+					
ОК.18	+	+		+	+				+					+			
ОК.19	+	+		+	+									+			
ОК.20			+			+	+				+						
ОК.21							+				+		+				
ОК.22	+	+		+	+		+							+			
ОК.23			+			+	+							+	+		+
ОК.24	+		+			+					+				+		+
ОК.25			+				+	+				+		+			
ОК.26	+	+		+		+			+			+					
ОК.27			+		+	+	+			+		+		+			
ОК.28	+	+	+		+	+					+	+			+	+	+
ОК.29																	
ОК.30					+					+						+	+
ОК.31			+		+		+				+					+	+
ОК.32			+		+	+		+					+	+			
ОК.33			+		+		+				+					+	+
ОК.34			+		+		+				+					+	+
ОК.35				+	+									+		+	
ОК.36					+			+	+	+				+			
ОК.37			+		+			+								+	+
ОК.38	+	+	+		+												
ОК.39				+	+		+			+	+				+	+	+
ОК.40				+	+		+			+	+				+	+	+
ОК.41	+	+		+	+	+	+	+	+			+	+	+			

4.6. Матриця забезпечення програмних результатів навчання (ПРН) відповідними компонентами освітньо-професійної програми Логістика

	ПРН-1	ПРН-2	ПРН-3	ПРН-4	ПРН-5	ПРН-6	ПРН-7	ПРН-8	ПРН-9	ПРН-10	ПРН-11	ПРН-12	ПРН-13	ПРН-14	ПРН-15	ПРН-16	ПРН-17	ПРН-18	ПРН-19	ПРН-20	ПРН-21	ПРН-22
ОК.1																	+					
ОК.2		+									+											
ОК.3																	+	+				
ОК.4																			+			
ОК.5							+					+										
ОК.6														+								
ОК.7											+	+										
ОК.8															+			+				
ОК.9															+			+				
ОК.10															+							+
ОК.11																		+				
ОК.12	+											+										
ОК.13															+			+				
ОК.14											+		+									
ОК.15											+											
ОК.16	+															+						
ОК.17				+			+															
ОК.18	+					+		+														
ОК.19	+					+																
ОК.20		+			+																	
ОК.21				+		+				+	+	+	+									
ОК.22	+		+			+																
ОК.23		+			+																	
ОК.24		+	+							+										+	+	
ОК.25				+					+													
ОК.26	+		+																			
ОК.27				+			+															
ОК.28	+	+		+								+								+	+	+
ОК.29																	+					
ОК.30							+															+
ОК.31				+		+				+	+									+	+	+
ОК.32										+	+											
ОК.33				+		+														+	+	+
ОК.34				+		+				+	+									+	+	+
ОК.35				+						+											+	+
ОК.36								+					+									
ОК.37	+	+		+								+								+	+	+
ОК.38	+											+										
ОК.39			+	+										+		+				+	+	+
ОК.40			+	+										+		+				+	+	+
ОК.41	+		+			+	+				+					+						

Гарант освітньо-професійної програми Логістика

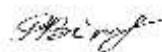

Віталій РЕЙКІН