

IRON BALTIC

PUIDUHAKKUR G3 RIHMARATAS KOONUSPUKSIGA

DOWNLOAD MULTILINGUAL
USER MANUAL



code.ironbaltic.com/u/0D7AwPw7

Kood 76.7025

Version 04122025



Hoidke käesolev juhend alles edaspidiseks kasutamiseks!

Varuosade soovi korral esitage käesoleva lehe koopia või ülal märgitud andmed sõiduki margi, mudeli ja toote seerianumbrite kohta toote müüjale või tootjale aadressile sales@ironbaltic.com

SPETSIFIKATSIOON

Pos.	Kirjeldus	Kood	Kogus
1	Rihmaratas SPB 150-2-2012	76.7018ML	1
2	Koonuspuks TB 2012-35	76.7019ML	1
3	Seadekruvi		2



PAIGALDAMISEKS VAJALIKUD TÖÖRIISTAD:

- Lehtvõti 13mm
- Lehtvõti 16mm
- Kuuskantvõti 5mm
- Lamepeaga kruvikeeraja

PAIGALDUSJUHEND



Enne mistahes hooldustöö või kontrollimise alustamist tuleb mootor seisata ja oodata viis minutit, et kõik osad jõuaksid jahtuda. Ühendada lahti süüteküünla juhe ja hoida seda süüteküünlast eemal.

Samm 1 Eemaldage rihmakatte poldid.

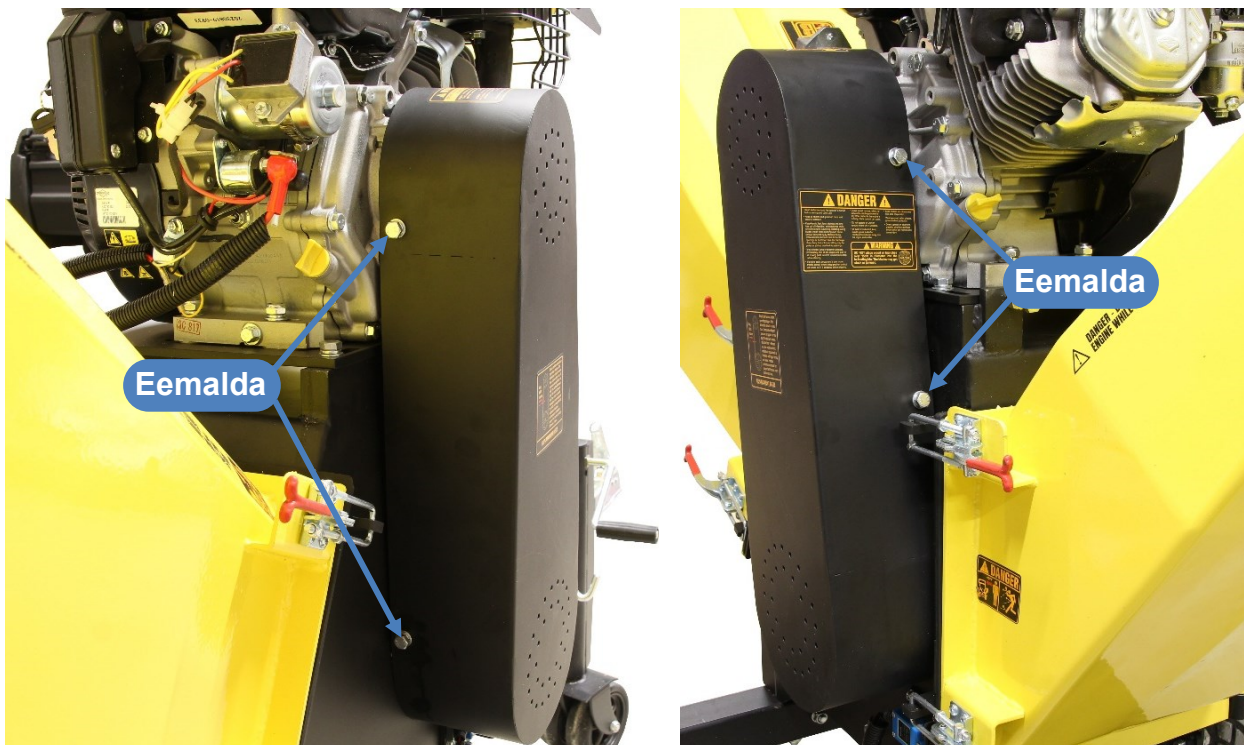

Samm 2 Eemaldage siduri polt koos seibide ja tsentreerimis puksiga.

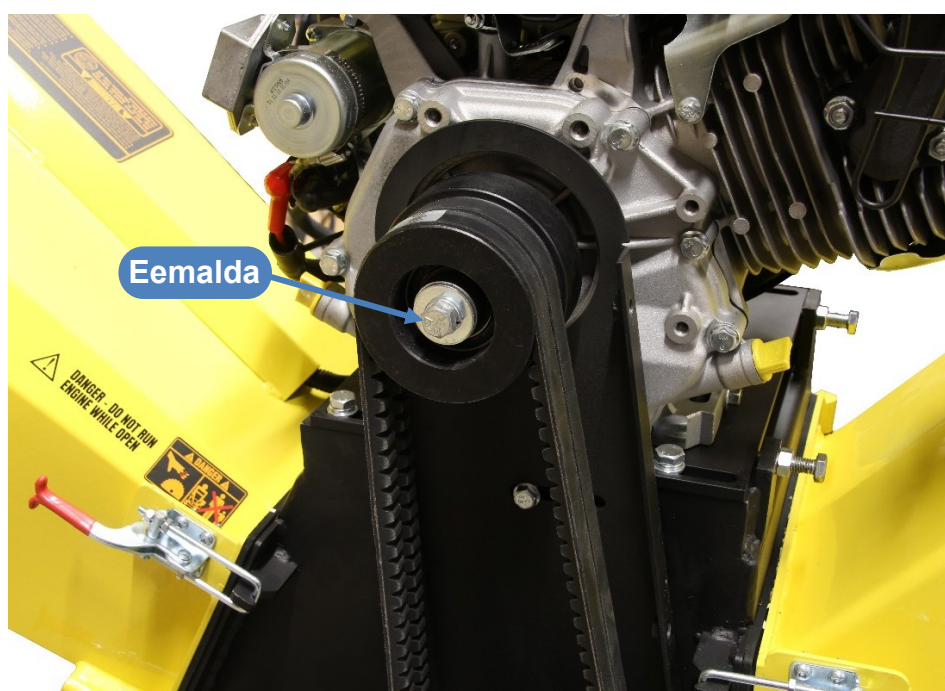

Samm 3

Vabastage rihmapoolsed mootori kinnitus- ja reguleerimisplaadid (ärge eemaldage).

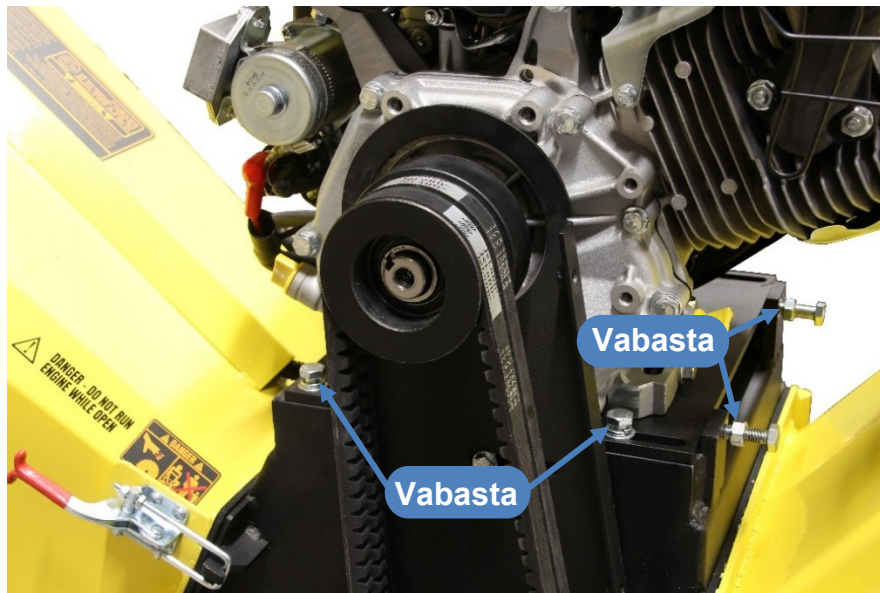

Samm 4

Eemaldage mootori teiselt poolt kinnitusplaadid. Nende plattide eemaldamine lihtsustab siduri eemaldamist ja paigaldamist.

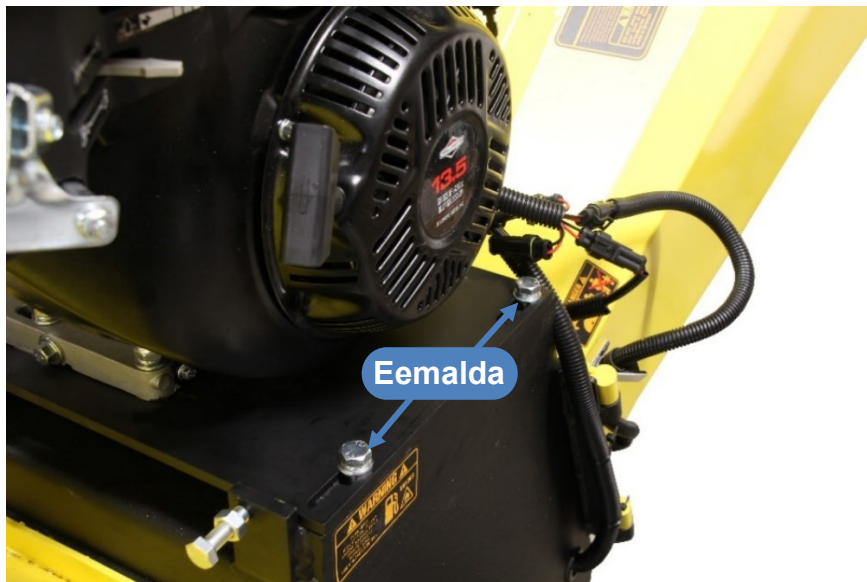

Samm 5

Mootori tõstmiseks asetage lamepeaga kruvikeeraja mootori kinnitusplaadi ja alusplaadi vahele.



Samm 6

Eemaldage sidur koos veorihmadega. Vajadusel kasutage tõmmitsat.



Samm 7

Eemaldage rihmaratta polt ja seadekruvid.



Samm 8

Kasutage seadekruvi, et eraldada rihmaratas koonspuksi küljest. Seejärel eemaldage koonspuks ja rihmaratas völliit.

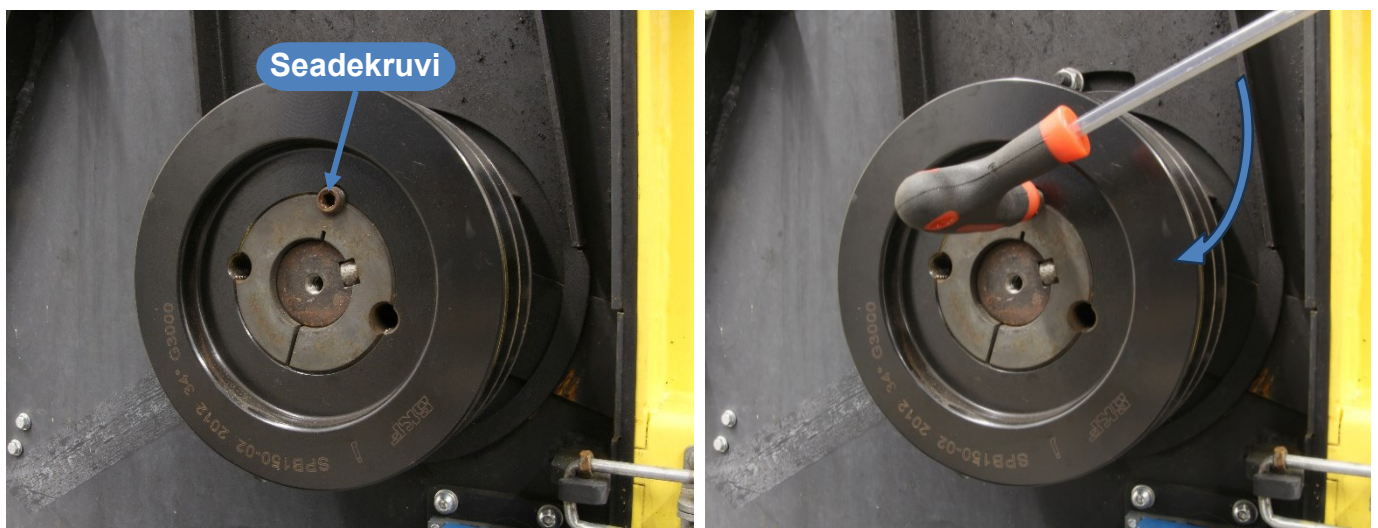



Samm 9

Paigaldage uus rihmaratas koonuspuksiga. Esmalt pingutage seadekruidid ning seejärel paigaldage tagasi polt koos seibiga. NB! Veenduge, et distantspuks oleks tagasi paigaldatud!



Samm 10

Paigaldage distantssseib ja liist mootori võlli peale.



Samm 11

Paigaldage tagasi sidur ja rihmad. Kinnitage sidur poldi, seibi ja tsentreerimis puksiga. Soovitame üles tõsta mootori plaadi (vaata Samm 5) ning asetada sidur koos rihmadega mootori võllile. Seejärel paigaldage tagasi mootori kinnituspoldid. **NB! Soovitame seda sammu läbi viia kahe inimesega!**
NB! Kasutage poldil keermeliimi!

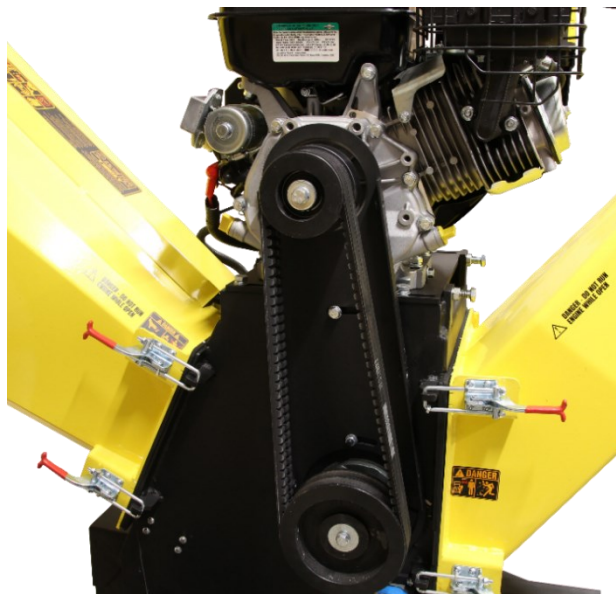

Samm 12

Kontrollige rihma pingsust. Õige pingsuse saavutamiseks reguleerige polte. Õige pingsus on selline, kui käsitsi on võimalik rihmasid ca 10 mm (3/8") kokku suruda. Kui pinge on saavutatud, fikseerige mutritega pingutuspolde.

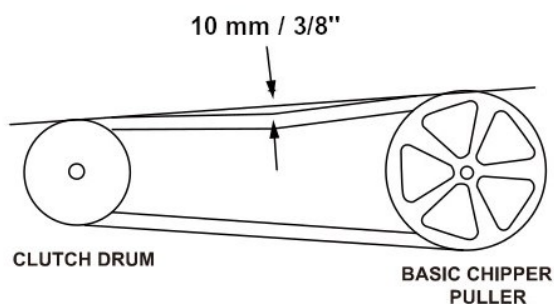
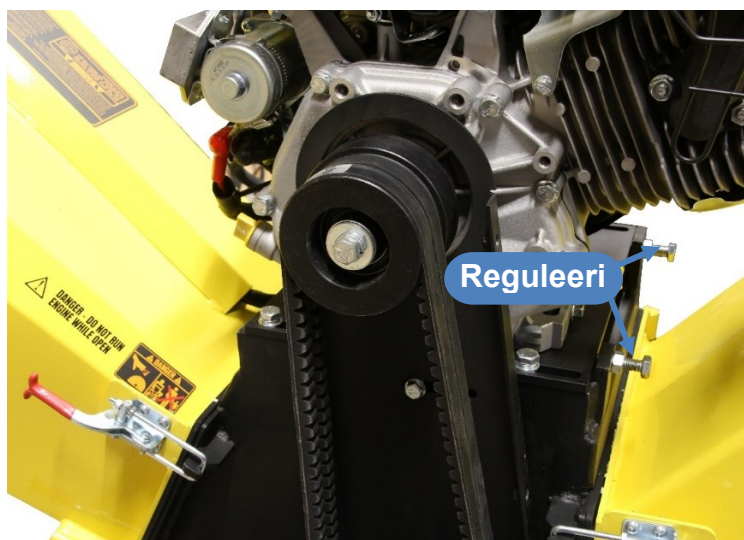

Samm 13

Pingutage mootori kõik 4 kinnituspolti.

Samm 14

Paigaldage tagasi rihmakate.

IRON BALTIC

IRON BALTIC OÜ
Joa tee 17
Vääna 76903
Estonia / Europe

+372 6 533 711
sales@ironbaltic.com

www.ironbaltic.com
www.facebook.com/ironbaltic
www.youtube.com/user/ironbalticld

