

IRON BALTIC

PUIDUHAKKUR

DOWNLOAD MULTILINGUAL
USER MANUAL



code.ironbaltic.com/u/NMwhwOYk

Kood 76.7000

Versioon 05122025

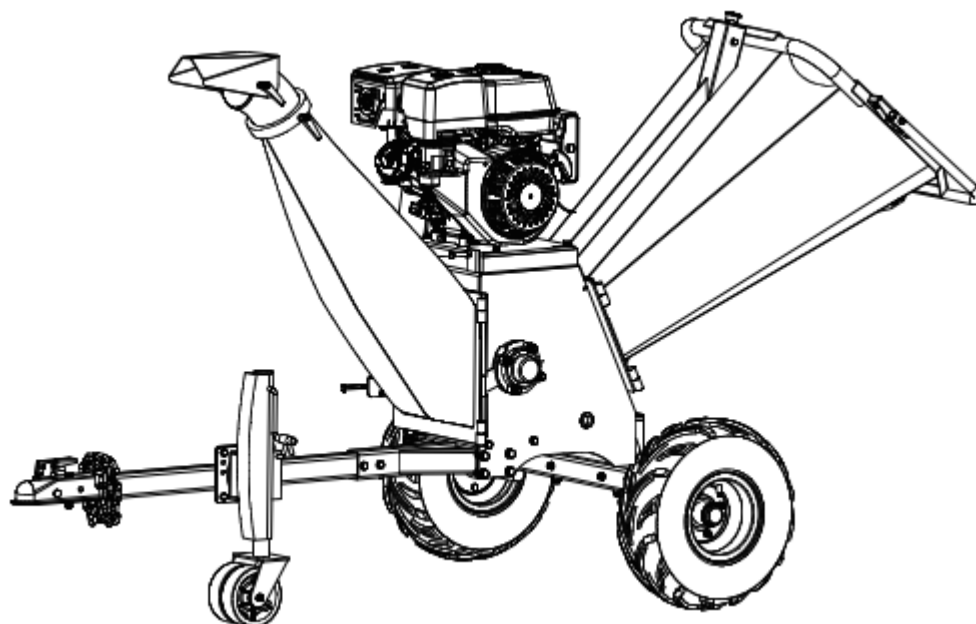

Hoidke käesolev juhend alles edaspidiseks kasutamiseks!

Varuosade soovi korral esitage käesoleva lehe koopia või ülal märgitud andmed sõiduki margi, mudeli ja toote seerianumbrite kohta toote müüjale või tootjale aadressile sales@ironbaltic.com

SISUKORD

EC DECLARATION OF CONFORMITY	5
SISSEJUHATUS	6
ÜLDINE	7
MOOTORI KASUTUSJUHEND	7
HEITGAASIDE KONTROLLSÜSTEEM	7
KESKONNASÕBRALIKKUS	7
MUDEL JA SEERIANUMBRID	7
KASUTUSTINGIMUSED	7
OHUTUSJUHEND	8
ETTEVALMISTUS	8
ÜLDINE OHUTUS	8
MASINA ÜLEVAATUS	8
MOOTORI OHUTUS	9
KÜTUSE OHUTUS	9
KASUTUSEELNE KONTROLL	9
PUIDUHAKKURI KASUTAMISE OHUTUS	10
MATERJALIDE ETTESÖÖTMINE	10
UMMISTUSTE EEMALDAMINE	10
PUIDUHAKKURI LIIGUTAMINE	10
PUIDUHAKKURI KASUTAMINE	11
PUIDUHAKKURI HOOLDAMINE	11
OHUTUSKLEEBISED	12
TOOTE KIRJELDUS	14
KASUTUSJUHEND	15
MOOTORIÕLI LISAMINE	15
KÜTUSE TANKIMINE	15
MOOTORI KÄIVITAMINE	16
PUIDUHAKKURIGA TÖÖTAMINE	17
MOOTORI TÖÖTAMINE TÜHIKÄIGUL	17
MOOTORI SEISKAMINE	18
SEADME TEISALDAMINE	18
PUUHAKKURIGA TUTVUMINE	19
SPETSIFIKATSIOON	20
KOMPLEKTEERIMISE JUHEND	21
HOOLDUS	26
ENNETUSMEETMED HOOLDUSEKS	26
HOOLDUSGRAAFIK	26
MÄÄRIMINE	26
TRUMLI KONTROLL	26

NUGADE JA KULUMISPLAADI KONTROLL.....	27
LADUSTAMINE	27
TÕRGETE KÕRVALDAMINE	29
KULUOSADE KONTROLL JA VAHETUS.....	30
VEORIHMADE JA SIDURI VAHETUS.....	30
NUGADE JA KULUMISPLAADI VAHETUS.....	34
PUIDUHAKKURI KOOST	39

EC DECLARATION OF CONFORMITY

Manufactured by: Weifang Austter Industry and Trade Co., Ltd.
Address: East Mountain Industrial Park, Shuangfeng Avenue, Xing'an Street, AnQiu,
Weifang City, Shandong Province 262100, P. R. China

Agent: Iron Baltic OÜ
Address: Põldmäe tee 1, Vatsla 76915, Estonia

Product: Code: **76.7000**
Type: **Wood chipper**
Type: **P4206**

We certify that the product complies with the requirements of Directive **2006/42/EC** relating to the safety and functionality of the machinery, Directive **2000/14/EC** relating to the noise emission in the environment and is in compliance with the requirements of applicable standards: **EN ISO 12100:2010; EN 13525:2020; EN ISO 14982:2009.**

In witness whereof CE marking is attached to the product.

Notified body: TÜV Rheinland/CCIC (Qingdao) Co., Ltd.
Address: 6F, No.2 Bldg., No.175 Zhuzhou Road, Qingdao 266101, P.R. China

Measured sound power level: **112 dB**
Applicable conformity assessment procedure: **EN ISO 4871:2009.**

Place and date of issue of the declaration: 08.02.2023



.....
Tiit Norak
Iron Baltic OÜ
Member of the Board

SISSEJUHATUS

Täname, et olete teinud valiku selle toote kasuks. Antud juhend sisaldab puiduhakkuri tehnilisi andmeid ning juhiseid toote ohutuks töötamiseks ja hoolduseks. Toode on ette nähtud puidu purustamiseks ja seda ei ole lubatud kasutada mingil muul otstarbel. Puiduhakkuri otstarbevastane kasutamine võib kaasa tuua majanduslikku kahju ja tekitada inimestele kehavigastusi, mistõttu on väga oluline, et toodet kasutav isik loeks antud juhendit ja kasutaks seda vastavalt nõuetele. Seadmele võib paigaldada ja sellega koos kasutada ainult edasimüüjalt saadud detaile, sest vaid siis on tagatud ohutus. Toote mistahes väärkasutus vabastab tootja vastutusest tekkinud kahjude ja kulude hüvitamise eest.

MÄRKUS: Tootja jätab endale õiguse ette teatamata igal ajal oma toote valmistamine lõpetada, toodet muuta ja täiustada, ilma et tekiks seetõttu toote ostja ees kohustusi. Esitatud kirjeldused ja tehnilised andmed vastavad selle juhendi väljaandmise ajale. Juhendis kirjeldatu võib kuuluda ka lisavarustuse hulka. Mõned pildid võivad tarnitud seadmest erineda



Seda sümbolit kasutatakse kogu juhendis ja hoiatussiltidel võimaliku raske vigastuse eest hoiatamiseks. Enne puiduhakkuri kasutamist lugege ohutusnõuded hoolikalt läbi ja veenduge, et olete nendest aru saanud. Järgige kõiki juhiseid ning nõudke nende järgimist kõikidelt, kes seda seadet kasutavad!

Hoidke käesolev juhend edaspidiseks kasutamiseks alles.

Kontrollige spetsifikatsiooni alusel, kas olete kõik komplekti osad kätte saanud.

ÜLDINE

Teie puiduhakkur on varustatud bensiinimootoriga, mis on mõeldud eelkõige puudest hakke tegemiseks. Seade on valmistatud kvaliteetsest teras konstruktsioonist, millega on lihtne ja ohutu opereerida. Õige kasutamise ja hoolduse korral võimaldab masin Teile töökindlust mitmeteks aastateks.

MOOTORI KASUTUSJUHEND

Mootori tootja vastutab kõikide mootoriga seotud küsimuste eest, sealhulgas jõudluse, võimsuse, spetsifikatsioonide, garantii ja hoolduse osas. Lisateabe saamiseks palun vaadake **mootori tootja** kasutusjuhendit, mis tuleb Teile seadmega kaasa.

HEITGAASIDE KONTROLLSÜSTEEM

See seade ning motor võib sisaldada heitgaaside ja aurustite heitmete kontrollisüsteemi komponente, mis on vajalikud USA Keskkonnakaitseagentuuri (EPA) ja California õhukvaliteedi ressursside juhatuse (CARB) määruste täitmiseks. Heitgaaside kontrollisüsteemi ja komponentidega manipuleerimine volitamata isikute poolt võib kaasa tuua tõsiseid trahve või karistusi. Heitgaaside kontrolli ja komponente võib reguleerida ainult volitatud mootori tootja teeninduses.

KESKONNASÕBRALIKKUS



Taaskasutage materjale nende äraviskamise asemel.
Kõik töövahendid, voolikud ja pakendid tuleks
sorteerida, viies kohalikku taaskasutuskeskusse ning
utiliseerida need keskkonnasõbralikul viisil.

MUDEL JA SEERIANUMBRID

Märkige üles puiduhakkuri mudel, seerianumber ning ostukuupäev, et hoida teave alles tulevikus kasutamiseks. Hoidke see teave alles detailide ja lisatarvikute tellimiseks või tehniliste ning garantiiga seotud küsimuste esitamiseks.

KASUTUSTINGIMUSED

Puiduhakkuri tootja jätab endale õiguse teha igal ajal ilma ette teatamata tootele muudatusi, täiustusi ning samuti toote müügist eemaldada. Käesolevas juhendis sisalduvad kirjeldused ja spetsifikatsioonid olid trükise väljaandmise ajal kehtivad. Selles juhendis kirjeldatud detailid võivad olla valikuliselt saadaval. Mõningad illustatsioonid ei pruugi Teile seadmega ühtida.

OHUTUSJUHEND

Enamik õnnetustest juhtuvad hooletuse või ettevaatamatuse tõttu. Vältige tarbetuid õnnetusi ja järgige allpool toodud ohutusjuhiseid.

Kõiki ohutusnõudeid ja hoiatusi ei ole kunagi võimalik loetleda. Kui tekivad olukorrad, mida ei ole selles juhendis käsitletud, peab seadme kasutaja rakendama niiõelda tervet mõistust ja kasutama puiduhakkurit ohutul viisil. Abi saamiseks võib pöörduda kohaliku edasimüüja poole.

Tuvastage ohud ning rakendage ennetavaid meetmeid õnnetuste vältimiseks ja riski minimeerimiseks. Võimalikud ohud hõlmavad liikuvaid osi, lendavaid esemeid, masina komponente ning töökeskkonda.

ETTEVALMISTUS

- Lugege seda juhendit ja masinale paigaldatud silte, et mõista piiranguid ja võimalikke ohte.
- Olge juhtnuppudega tuttav ning teadke nende õiget käsitlemist. Teadke, kuidas masin kiiresti peatada ning juhtnupud välja lülitada.
- Veenduge, et loeksite ja mõistaksite kõiki juhiseid ja ohutusabinõusid.
- Enne masinaga opereerimist veenduge, et mõistate täielikult, kuidas mootorit õigesti käivitada, hooldada ning kuidas vältida juhuslikke vigastusi või seadme kahjustamist.
- Kui puiduhakkurit hakkab kasutama keegi teine peale algse ostja või kui see on välja laenatud, renditud või müüdüd, andke alati enne kasutamist kaasa kasutusjuhend ja tehke vajalik ohutusalane koolitus.
- Ärge rakendage masinale ülemäärast jõudu. Rakendage masinat vastavalt Teie töö vajadustele. Masina õige kasutamine teeb töö efektiivsemaks ja turvalisemaks.

ÜLDINE OHUTUS

- Ärge lubage lastel puiduhakkuriga opereerida.
- Hoidke lapsed, lemmikloomad ja kõrvalised isikud eemale töötsoonist.
- Olge alati tähelepanelik ja lülitage masin välja, kui keegi siseneb töötsooni. Hoidke lapsi vastutava täiskasvanu järelevalve all.
- Ärge kasutage puiduhakkurit, kui olete narkootikumide, alkoholi või mõne muu ravimi mõju all, mis võib muuta Teie võimet seadet õigesti kasutada.
- Valige sobiv riietus. Kandke tugevaid pikki pükse, saapaid ja kindaid. Ärge kandke lahtiseid riideid, lühikesi pükse ega ehteid - need võivad jääda liikuvate osade külge kinni.
- Siduge pikad juuksed, et need oleksid õlgadest kõrgemal. Hoidke oma juuksed eemale liikuvatest osadest.
- Kaitsege oma silmi, nägu ja pead esemete eest, mis võivad masinalt lennata.
- Hoidke alati käed ja jalad eemal kõigist liikuvatest osadest seadmega töötamise ajal. Liikuvad osad võivad lõigata või vigastada kehaosi.
- Hoidke käed alati eemal kohtadest, kus käed võivad vahele jääda.
- Ärge puudutage masina küljes olevaid detaile, mis võivad töötamise tõttu kuumaks minna. Enne hooldustööde, seadistuste või remonttööde teostamist laske masinal täielikult jahtuda.
- Olge valvas, jälgige mida Te teete ning kasutage niiõelda tervet mõistust masinaga opereerimisel.
- Ärge opereerige masinaga paljajalu olles, kandes sandaale või muid sarnaseid kergekaalulisi jalanõusid.
- Kandke turvajalanõusid, mis kaitsevad Teie jalgu ja parandavad Teie püsivust libedatel pindadel.
- Hoidke alati kindlalt ja korralikult jalgade asendit ning tasakaalu, see tagab parema kontrolli masina üle ootamatutes olukordades.

MASINA ÜLEVAATUS

- Kontrollige oma seadet enne selle käivitamist.
- Hoidke kaitsekatted alati omal kohal ja töökorras.
- Veenduge, et kõik mutrid, poldid jne oleksid kindlalt pingutatud.
- Ärge kunagi opereerige seadmega, kui see vajab remonti või on halvas tehnilises seisukorras.
- Asendage kahjustatud ja puuduvad osad ning vaadake üle kõik rikked enne seadme uuesti kasutamist.
- Kontrollige kütuse ja õli lekkeid.
- Hoidke seade töökorras selliselt, et sellega oleks ohutu töötada.
- Ärge kasutage masinat, kui mootori lüliti ei saa keerata sisse ega välja. Iga bensiinimootoriga seade on ohtlik, kui ei saa kasutada mootori lüliti. Katkine lüliti tuleb välja vahetada.
- Kontrollige, et tööriistad (nt. lehtvõtmed) oleksid masina tööpiirkonnast eemaldatud enne selle käivitamist.
- Vältige juhuslikku käivitamist. Veenduge, et masina mootori lüliti oleks enne masina transportimist või hooldustööd väljalülitatud asendis.
- Masina transportimine või hooldustööde tegemine sisselülitatud mootoriga võib põhjustada õnnetusi.
- Kui masin hakkab ebanormaalselt vibreerima, peatage mootor ja kontrollige koheselt probleemi põhjust. Vibratsioon on tavaliselt hoiatusmärk probleemist.

MOOTORI OHUTUS

- See masin on varustatud sisepõlemismootoriga.
- Ärge kasutage seadet maatükkidel, mis on ümbritsetud metsa või võsaga, välja arvatud kui väljalaskesüsteemis on paigaldatud sädemepüüdja vastavalt kohalikele, riiklikele või föderaalsetele seadustele.
- Kasutatavat sädemepüüdjat peab töökorras hoidma operaator.
- Ärge kunagi käivitage või laske mootoril töötada suletud ruumis. Väljalasketorust eralduvad heitgaasid on ohtlikud, sisaldades vingugaasi - lõhnatut ja surmavat gaasi.
- Käivitage mootorit ainult välitingimustes.
- Ärge tehke omavolilisi modifikatsioone mootoriga, et viia mootori pöörete arv üle soovitusliku taseme. Maksimaalne mootori kiirus on tootja poolt eelnevalt määratud ja see jääb ohutuspiiridesse (vaata mootori kasutusjuhendit).
- Kuivadel aladel töötamisel hoidke seadme ligidal B klassi tulekustuti.

KÜTUSE OHUTUS

- Kütus on äärmiselt tuleohtlik ning selle aurud võivad süttides plahvatada.
- Kütuse tankimisel võtke arvesse ettevaatusabinõusi, et vähendada tõsiseid isiklikke vigastusi.
- Kütusepaagi täitmise või tühjendamise ajal kasutage selleks ettenähtud anumad ning teostage toimingut välitingimustes ning puhtas keskkonnas.
- Kütuse lisamise või seadme kasutamise ajal ärge suitsetage. Hoidke eemale lahtisest tule, sädemetest või muudest süüteallikatest.
- Ärge täitke kütusepaaki siseruumides.
- Tankimisel hoidke eemale elektrilistest seadmetest ja ühendustest (nt. elektrilised tööriistad, pistikupesad).
- Enne kütusepaagi täitmist peatage alati mootor ja laske sellel jahtuda.
- Ärge kunagi eemaldage kütusepaagi korki ega lisage kütust, kui mootor töötab või kui mootor on kuum.
- Ärge käivitage seadet teadaolevate kütusesüsteemi leketega.
- Eemaldage kütusepaagi kork aeglaselt, et leevendada paagis olevat survet.
- Ärge kunagi täitke kütusepaaki liiga täis. Jätke paagi kaela osast 15 mm vähem kütust, et anda ruumi kütuse paisumiseks, mis võib tekkida mootori soojenemisel.
- Paigaldage kütusepaagi ja anuma korgid kindlalt kinni ning pühkige mööda kallatud kütus. Ärge käivitage seadet kunagi ilma, et kütusekork oleks kindlalt kinnitatud.
- Kui kütust on mööda kallatud, vältige süüteallikaid. Ärge proovige mootorit käivitada, vaid liigutage seade eemale lekkinud piirkonnast ning oodake, kuni kütuseaurud on täielikult hajunud.
- Kui kütus satub Teie nahale või riidele, peske koheselt nahka rohke veega ja vahetage riided.
- Ladustage kütust spetsiaalsetes ja heakskiidetud kütuseanumates.
- Hoidke kütust jahedas ja hästi ventileeritavas kohas, eemal sädemetest, avatud lekidest või muudest süüteallikatest.
- Ärge kunagi hoidke kütust ja kütusega täidetud puiduhakkurit hoones, kus kütuseaurud võivad jõuda sädemeteni, avatud leegini või mõne muu süüteallikani (nt. küttekolle, riidekuivati, boiler).
- Laske alati mootoril enne jahtuda, kui ladustate seadme ükskõik millisesse ruumi.

KASUTUSEELNE KONTROLL

- Kontrollige põhjalikult läbi tööpiirkond. Veenduge, et see on puhas ja prahivaba, vältides sellega komistamise ohtu.
- Veenduge, et töötate tasasel ja siledal pinnal.
- Veenduge, et täitekolu, löikamiskamber, väljutusrenn ja väljaviskesuunaja oleksid laastudest tühjad ja praht eemaldatud.
- Kontrollige mootori õlitaset.
- Veenduge, et kõik mutrid ja poldid oleksid kindlalt kinnitatud.
- Kontrollige rehvide rõhku.
- Hoidke oma nägu ja keha eemal puiduhakkuri täitekolust ja väljaviskesuunajast, et vältida vigastusi materjali tagasi paiskumisel.
- Masinaga opereerimisel, ärge kunagi sirutage käsi läbi täitekolus paiknevate kummist ribade.
- Hoidke kergesti süttivad ained eemal kuumast mootorist.
- Vältige masina kallutamist seadme töötamise ajal.
- Ärge kunagi töötage puiduhakkuriga ilma korralikult kinnitatud täitekoluga, väljutusrenni või väljaviskesuunajaga.

PUIDUHAKKURI KASUTAMISE OHUTUS

- Ärge kunagi asetage seadme kokkupanekul, paigaldusel, töötamisel, hooldamisel või remondi ajal oma kehaosasi liikuvatesse kohtadesse.
- Hoidke kõik kõrvalseisjad ja lemmikloomad vähemalt 23 meetri kaugusel töötsoonist. Kui keegi satub töötsoonile, peatage masin koheselt.
- Ärge asetage käsi, jalgu ega muid kehaosasi puiduhakkuri täitekolusse, väljutusrenni või mõne muu liikuva osa lähedusse, kui masin töötab.
- Hoidke väljaviske ala tühjana inimestest, loomadest, hoonetest, klaasidest või muudest esemetest, mis võivad takistada efektiivset väljavisket, põhjustades seetõttu vigastusi või kahjustusi.
- Tuule korral olge ettevaatlik, kuna see võib mõjutada hakke väljutamise suunda.
- Kui tekib vajadus suunata materjale puiduhakkuri täitekolusse, kasutage selleks pikka pulka, mitte oma käsi.

Töötsoon

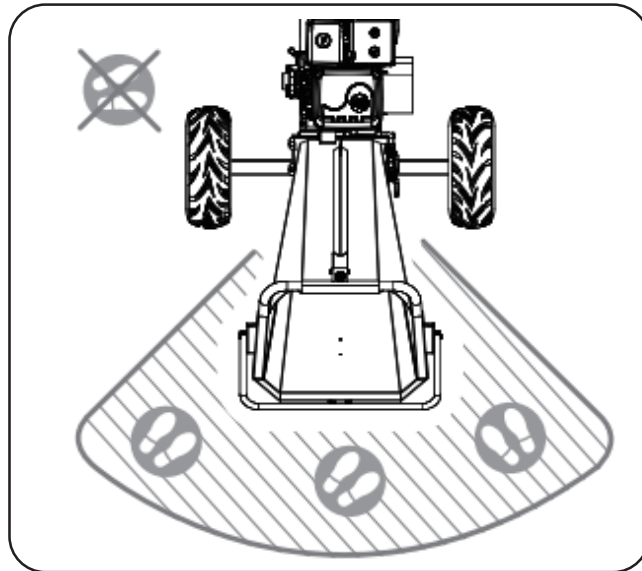

MATERJALIDE ETTESÖÖTMINE

- Andke masinale ainult puhtaid materjale.
- Võõrkehad löikamiskambris nagu muld, liiv, kruus, kivid, metallitükid jne kulutavad kiiresti löiketerade servi.
- Vältige masinasse söötmast kiulisi materjale, kuna need võivad mähkida ennast ümber trumli ja kahjustada laagreid.
- Vältige lühikeste puidutükkide söötmist masinasse - need hakkavad löikamiskambris hüppama ja keerlema. Söötke lühikesed tükid koos pikematega okstega.
- Seadmel on isesöötmisfunktsioon, seega ärge suruge oksa jõuga löiketerade vahele - laske masinal materjali automaatselt süüa.

UMMISTUSTE EEMALDAMINE

- Ärge kunagi lubage töödeldud materjalil kuhjuda väljaviskepiirkonda. See võib takistada väljaviskamist ja põhjustada väljutusrennis tagasilööke.
- Ärge kunagi proovige ummistunud täitekolou või väljutusrenni puhastada, kui mootor töötab. Lülitage mootor koheselt välja, laske trumlil täielikult peatuda ning seejärel eemaldage ummistunud materjal. Kontrollige kahjustusi ja lahti tulnud detaile, mida oleks vaja parandada või välja vahetada.
- Alati, kui lahkute tööpositsioonilt või kui peate eemaldama materjale, lehti või erinevat prahti masinast, lülitage mootor välja ja veenduge, et mootor oleks väljalülitatud asendis OFF, et vältida juhuslikku käivitumist. Oodake, kuni kõik liikuvad osad on täielikult peatunud.
- Enne täitekolou ja väljutusrenni avamist veenduge, et mootor oleks välja lülitatud ning trummel oleks täielikult seiskunud.

PUIDUHAKKURI LIIGUTAMINE

- Enne mootori käivitamist liigutage masin vähemalt 3 meetri kaugusele kütuse täitmispunktist.
- Puuhakkur on mõeldud ainult maastikul kasutamiseks. Ärge kunagi transportige masinat avalikel maanteedel või tänavatel.
- Enne puuhakkuri liigutamist lülitage mootor alati välja ning olge ettevaatlik teravate esemete suhtes, mis võivad purustada rehve.

PUIDUHAKKURI KASUTAMINE

- Paigaldage masin sellisel, et see ei saaks hoolduse, puhastuse, seadistuste reguleerimise, ladustamise, lisaseadmete või varuosade vahetuse ajal liikuma hakata.
- Ärge muutke mootori algseadeid ega suurendage mootori pöörlemissagedust.
- Ärge laske mootorit töötada kõrgetel pööretel, kui Te ei tee sellega tööd.
- Ärge asetage käsi ega jalgu pöörlevate osade lähedale.
- See seade on varustatud kahe pöörleva noaga, mis võivad amputeerida käsi, jalgu ning erinevaid objekte välja visata. Masina töötamisel hoidke käed ja jalad eemale avadest, mis võivad tekitada vigastusi. Ohutusjuhiste mittetäitmise tagajärjel võib tekkida tõsine vigastus või surm.
- Vältige kokkupuudet kuuma kütuse, õli, heitgaaside ja tuliste pindadega.
- Ärge puudutage mootorit ega summutit. Need osad muutuvad töö käigus äärmiselt kuumaks. Pärast seadme väljalülitamist jäävad need mõneks ajaks kuumaks.
- Laske mootoril enne hooldamist või seadistuste reguleerimist jahtuda.
- Kui seade hakkab tegema ebatavalist müra või vibratsiooni, lülitage mootor kohe välja, ühendage süüteküünla juhe lahti ja otsige põhjust. Ebatavaline müra või vibratsioon on tavaliselt hoiatusmärk probleemidest.
- Kasutage ainult tootja poolt heaks kiidetud lisaseadmeid ja tarvikuid. Selle eiramine võib põhjustada isiklike vigastusi.
- Hoidke mootor ja summuti rohest, lehtedest, liigest rasvast või tahmast puhas, et vähendada tuleohtlike olukordi.
- Ärge valage ega piserdage seadet veega ega mõne muu vedelikuga. Hoidke käepidemed kuivad ja puhtad. Puhastage neid pärast igat kasutuskorda.
- Veenduge, et kütus, õli ja muud jäätmed utiliseeritakse vastavalt seadustele ja määrustele, et kaitsta keskkonda.
- Seadet ladustades veenduge, et see oleks lastele kättesaamatus kohas. Ärge lubage isikutel seadet kasutada, kes ei ole seadmega ega nende juhenditega tuttavad. Puiduhakkur võib olla ohtlik, kui seda hakkab kasutama väljakoolitamata kasutaja.

PUIDUHAKKURI HOOLDAMINE

- Osad masina detailidest on valmistatud plastikust või kummist ning neid tuleks eemale hoida kemikaalidest.
- Ärge katke masinat, kui summuti või mõni muu pind on kuum.
- Ärge muutke ega reguleerige puiduhakkurit ning selle mootori osi, mis pole tootja või edasimüüja poolt lubatud. Ainult kvalifitseeritud tehnik võib reguleerida osi, mis suurendavad või vähendavad mootori pöördeid.
- Masina korras hoidmiseks kontrollige, et liikuvatel osadel poleks mingeid probleeme või takistusi. Detailid, mis on kahjustada saanud või kulunud, võivad mõjutada puiduhakkuri tööd. Kui leitakse kahjustatud või kulunud osi, tuleks need enne masina kasutamist ära parandada. Paljud õnnetused on põhjustatud kehvasti hooldatud masina tõttu.



KUI SEADME KASUTAMISE AJAL JUHTUB MIDAGI, MIS VÕIS SEADMELE KAHJU TEHA, TULEB SEADE ÜLE KONTROLLIDA, ET AVASTADA JA HINNATA VÕIMALIKE TEKKINUD KAHJUSTUSI. VIGASTUSED (NT. MÕRAD KONSTRUKTSIOONIS VÕI KEEVISTES, DEFORMEERUNUD DETAILID) VÕIVAD HILJEM SEADET JA INIMESTE TERVIST KAHJUSTADA. ÄRGE JÄTKAKE SEADME KASUTAMIST ENNE, KUI KAHJUSTUSED ON KÕRVALDATUD.

OHUTUSKLEEBISED

Ohutuskleebised peavad asetsema Teie puiduhakkuri peal. Kui mõni neist kleebistest puudub või on kahjustada saanud, võtke ühendust edasimüüjaga, et puuduvad kleebised uutega asendada.

OHUTUSKLEEBISTE TÄHENDUSED

	Enne kasutamist lugege kasutusjuhendit.
	Kandke kaitseprille. Kandke kuulmiskaitsmeid.
	Kandke kaitsekindaid.
	Kandke turvasaapaid.
	Ärge eemaldage ega muutke kaitse- ja ohutusseadmeid.
	Ärge pange käsi kuumade osade peale. Tõsised põletushaavad võivad järgneda.
	Suitsetamine, sädemete ja leekide tekitamine keelatud.
	Hoidke käed ja jalad liikuvatest osadest eemal.
	Lendavate esemete oht.
	Veenduge, et mootori lüliti on välja lülitatud enne masina transportimist või hooldustööde tegemist.
	Hoidke eemal kõrvalised isikud.

DANGER

- Read and understand the operator's manual before starting and using unit.
- Keep all shields and guards in place and securely attached.
- Keep hands, feet, face, clothing and long hair away from in-feeding chute and discharge chute while the engine is running. Rotating cutting blades inside these openings can cause serious personal injury. Material being processed may bounce back from inlet openings or be thrown from the discharge chute. Long hair or loose clothing may be pulled or sucked into the inlet openings.

- If the chipper jams or becomes clogged, immediately shut off the engine and wait for all moving parts to come to a complete stop before clearing.
- If engine is sucked because of a jam, move throttle control lever to stop position or shut off rocker to "O" if equipped before clearing.
- Do not install, remove adjust or service the discharge screen or any other part while the engine is running. Blade contact can occur.
- Do not operate on uneven ground where unit is unstable.
- To avoid a fire hazard, keep leaves, grass, and other combustible materials away from hot engine and muffler.
- Keep children and others away from area of operation.
- Do not operate on pavement, gravel or other hard surfaces since objects can ricochet and cause injury.
- Wear approved safety glasses, gloves and ear protection.

















WARNING

DO NOT place wood or branches over 15cm in diameter into the in-feeding bin. The blades may get stuck or jammed.

DANGER

- Do not install, remove, adjust or service the discharge screen or any other part while the engine is running.
- Do not operate on uneven ground where unit is unstable.
- To avoid a fire hazard, keep leaves, grass, and other combustible materials away from hot engine and muffler.

- Keep children and others away from area of operation.
- Wear approved safety glasses, gloves and ear protection.
- Do not operate on pavement, gravel or other hard surfaces since objects can ricochet and cause injury.







WARNING

DO NOT place wood or branches over 15cm in diameter into the in-feeding bin. The blades may get stuck or jammed.

TOOTE KIRJELDUS

Puiduhakkur on lihtsa kontstruktsiooniga kompaktne seade, mis sobib okste või väiksema läbimõõduga (läbimõõt kuni 150 mm) puudest hakke tegemiseks. Puidu haket saab kasutada teede kattena, multšina, küttena või muuks otstarbeks.

Seadet on lihtne transportida iga sõidukiga, mis on varustatud 50 mm haakekuuliga. Hakkuri kompaktne suurus tagab, et ATV või UTV külge kinnitades on seda lihtne manööverdada puude ja muude raskesti ligipääsetavate kohtade vahel seejuures pinnast rikkumata, mistõttu on see sobilik väiksemahuliseks metsatöödeks ning parkide ja kinnisvara hoolduseks. Puiduhakkur on varustatud 420 cc Briggs & Stratton 2100 Professional Series XR 13,5 HP mootoriga.

Mootor	Briggs & Stratton
Mahutavus	420 cc
Võimsus	13,5 HP
Okste suurim läbimõõt	150 mm / 6 inch
Kaal	255 kg
Pikkus	2700 mm
Laius	1218 mm
Kõrgus	1424 mm
Lõiketera materjal	A8
Starter	Elektristart; 12V 20Ah, pliiaku
Väljaviske suunaja	360 kraadi reguleeritav
Teisaldamine	50 mm veopea
Rehv	19x7.00-8
Trumli läbimõõt	350 mm
Ülekanne	Kiilrihmad, tsentrifugaalsidur
Pakkemõõtmed	1080x780x1270 mm
Pakkekaal	276 kg

Tabel 1: Puiduhakkuri tehnilised andmed

KASUTUSJUHEND

MOOTORIÕLI LISAMINE

1. Veenduge, et puiduhakkur on tasasel ja siledal pinnal.
2. Õli lisamiseks eemaldage õlikork.
3. Kasutage letrit, et lisada õli märgini „FULL“. Lehter peab olema selline, et ei takistaks paagi täitmise ajal vaadet. (Õlikoguse, õlisoovituse ja õlikorgi asukoha kohta vaadake mootori kasutusjuhendit).

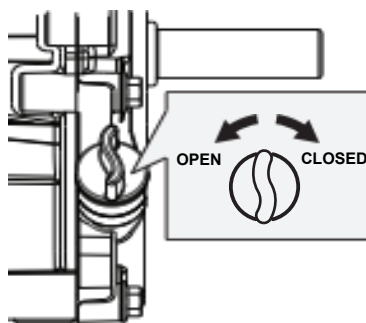

KÜTUSE TANKIMINE



!! ÄRGE TÄITKE KÜTUSEPAAKI ÜLE !!

See seade ja mootor sisaldavad aurustumisheitmete kontrollsüsteemi komponente, mis on vajalikud EPA ja/või CARB määruste täitmiseks ning mis toimivad korralikult ainult siis, kui kütusepaak on täidetud soovitud tasemeni. Ületäitmine võib põhjustada püsivat kahju aurustumisheitmete kontrollsüsteemi komponentidele. Soovitud taseme täitmine tagab kütuse paisumisel vajaliku ruumi. Pöörake tähelepanu tankimisel, et kütuse koguse ei läheks üle soovitud taseme. Kütusepaagi täitmiseks kasutage kaasaskantavat kütusemahutit, millel on sobiva suurusega valamisotsik. Ärge kasutage letrit või mõnda muud seadet, mis takistaks paagi täitmise ajal vaadet.



Täitke kütusepaaki alati välitingimustes, mitte kunagi siseruumides. Bensiiniaurud võivad õhku kogunedes ruumis süttida ja tekitada plahvatusohtliku olukorra.



Bensiin on äärmiselt tuleohtlik ja plahvatusohtlik. Kütuse käsitlemisel võite saada põletushaavu või tõsiselt vigastada. Olge bensiini käsitlemisel äärmiselt ettevaatlik.

1. Mootor peab olema välja lülitatud ja jahtunud vähemalt kaks minutit enne kütuse lisamist.
2. Eemaldage kütusepaagi kork ja täitke paak. (Kütusekoguse, kütusesoovituse ja kütusekorgi asukoha kohta vaadake mootori kasutusjuhendit.)
3. Paigaldage kütusepaagi kork tagasi ja keerake kinni. Puhastage alati mööda valatud kütus ära.

MOOTORI KÄIVITAMINE

1. Asetage puiduhakkur tasasele ja kuivale pinnasele ning asetage tõkisingad rataste alla .
Veenduge, et masin ei saaks hakata liikuma.
2. Keerake mootorilüliti asendisse ON.



3. Avage kütuseklapi lüliti.

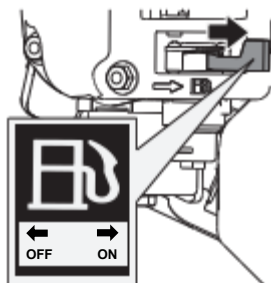

4. Seadistage külmkäivituse korral õhuklapp asendisse CLOSED.
NB! Kui mootor on soe, õhuklapi sulgemine pole vajalik.

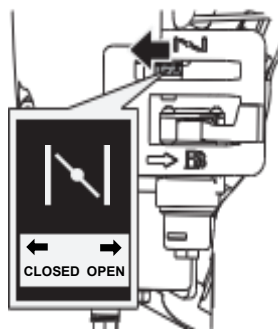

5. Asetage seguklapi hoob maksimum asendisse FAST.

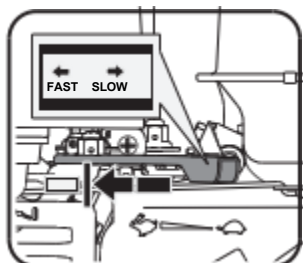

6. Käivitage mootor, kasutades nõrstarterit või elektrilist käivitust.

⇒ Nõrstarteriga käivitus - Tõmba nõrstarterit AEGLASELT seni kuni tunned, et nõrstarter läheb raskemaks, seejärel tagasta AEGLASELT nõrstarter algasendisse. Tõmmake kindla liigutusega käivitusnööri ja laske nõõril aeglaselt korpusesse tagasi kerida (mootor peaks käivituma ühe-kahe tugeva tõmbe järel). Laske mootoril külmkäivitusel mõned sekundid tühikäigul soojeneda, seejärel seadistage õhuklapp OPEN asendisse ja seguklapi hoob maksimum asendisse.



Käivitusnööri kiire tagasitõmme (tagasilöök) tõmbab Teie kätt mootori poole kiiremini, kui jõuate lahti lasta. Tulemuseks võivad olla luumurrud, verevalumid või nikastused.

⇒ Elektriline käivitus – Ühendage pikenduskaabel või aku juhe pistikusse (vaata lehekülge 24 ja 25). Keerake võtit paremale ja hoida kuni mootor käivitub. Kui mootor ei käivitu peale 10 sekundit, oota umbes 15-20 sekundit ning proovi uuesti. Külmkäivituse korral laske mootoril mõned sekundid tühikäigul soojeneda, seejärel seadistage õhuklapp OPEN asendisse ja seguklapi hoob maksimum asendisse.

PUIDUHAKKURIGA TÖÖTAMINE

Pärast mootori soojenemist liigutage mootori kiiruse suurendamiseks seguklapi hoob maksimum asendisse.

Puiduhakkur suudab töödelda mitmesuguseid kuivi või rohelisi orgaanilisi materjale, nagu oksad, varred, viinapuud, lehed, juured ja erinevaid taimseid materjale. Maksimaalne okste läbimõõt tohib olla 150 mm, mis võib varieeruda sõltuvalt puidu tüübist ja kõvadusest. Okste pööramine söötmise ajal parandab jõudlust.

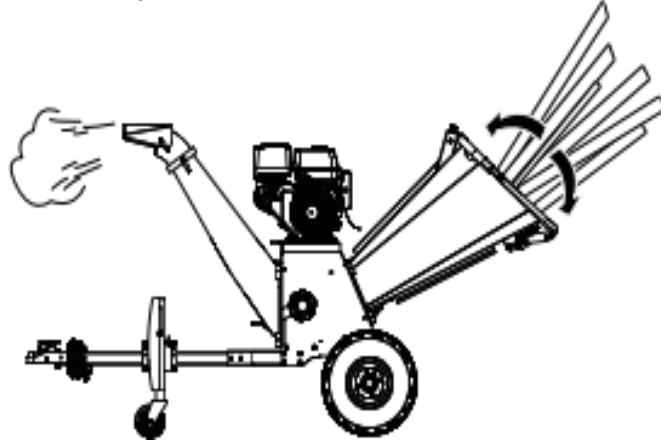

Söötke puiduhakkurisse haket puutüve sirge ots ees, jättes puhmas osa üles poole. See aitab juhtida hakke täitekolust alla ning vähendab väikeste tükkide pöörlemist ning pörkumist löikamiskambris. Mõned materjalid võivad vajada eelnevat löikamist, et toimuks masinal isesöötmissfunktsioon tõhusamalt.

Seadmega töötamise ajal hoidke käepärast pikka puupulka, mille läbimõõt oleks ligikaudselt 25 mm ning pikkus 600 mm. Puupulk on kasulik lühikeste, puhmas ja väga lehtes materjalide sisse suunamiseks ning sellega saab hoida täitekolu tühjana.

Ärge suruge materjali jõuga masinasse. Kui laastu tekkimine on raskendunud, võivad noad vajada teritamist või väljavahetamist. Samuti võib kulumisplaadi ja nugade omavaheline kaugus vajada reguleerimist.

Ärge tekitage masinale ülekoormust, sisestades korraka täitekolusse liiga palju materjali. Kui kuulete mootori pöörlemiskiiruse aeglustumist, lõpetage koheselt materjali sisestamine masinasse. Ärge lisage materjali täitekolusse juurde enne, kui mootor on saavutanud täispöörded.

Puiduhakkuri löikamiskamber võib ummistuda pehmete, märgade või kiuliste materjalidega. Kui söödate täitekolust sisse eelmainitud materjale koos okstega, ei tohiks ummistusi tekkida. Enamasti puiduhakkur väljutab kõik löikamise ajal tekkinud laastud.

Eemaldage trumli võlli ümber keerlenud materjal enne kui see jõuab laagriteni.

Kui puiduhakkur seiskub ülekoormuse või ummistuse tõttu, lülitage mootor välja ja oodake kuni trummel on täielikult seiskunud. Laske mootoril täielikult jahtuda ja sulgege kütuseklapp. Avage täitekolu ja väljutusrenn, et eemaldada löikamiskambris olev ummistus. Seejärel fikseerige lukustusklambritega täitekolu ja väljutusrenn, lülitage mootor sisse, avage kütuseklapp ning käivitage masin uuesti töö jätkamiseks.

Kui väljavisatud laast koguneb pinnasele, viige puiduhakkur hunnikust eemale. Puiduhakkuri mujale liigutamine ennetab materjali kuhjumist väljaviskesuunaja ette. Ärge paigutage väljaviskesuunajat veritkaalselt, kuna see nõrgestab õhuvoolu ja võib põhjustada ummistusi.



Vibratsioonide vältimiseks veenduge, et seade oleks tasasel ja siledal maapinnal.



Ärge avage täitekolu või väljutusrenni, kui mootor ja trummel pole täielikult seiskunud.



Mootor on varustatud õlitaseme anduriga ning ei käivitu, kui õlitase karteris on liiga madal. Samuti võib mootor seiskuda, kui seadet kasutada järsul kallakul.



Masina väljalülitamiseks viige seguklapi hoob tühikäigu kiirusele, keerake mootori lüliti asendisse OFF ning sulgege kütuseklapp.

MOOTORI TÖÖTAMINE TÜHIKÄIGUL

Kui masinaga töötamisel tehakse paus, tuleb seadistada seguklapi hoob asendisse SLOW, et vähendada mootorile tekkivat koormust. Mootori pöörlemissageduse aeglustamine aitab pikendada mootori eluiga, säästes kütust ning vähendades mürataset.

MOOTORI SEISKAMINE

Mootori hädaolukorras seiskamiseks keerake mootori lüliti asendisse OFF või vajutage hädaseiskamisnuppu. Tavatingimustes kasutage järgmist protseduuri:

1. Viige seguklapi hoob asendisse SLOW (☞).
2. Laske mootoril üks või kaks minutit tühikäigul töötada.
3. Keerake mootori lüliti asendisse OFF.
4. Keerake kütuseklapi hoob asendisse OFF.

Oodake, kuni mootor peatub täielikult. Laske mootoril täielikult jahtuda. Eemaldage mootori süüteküünal. Seejärel puhastage masina täitekolu, löikamiskamber (trumli ümbrus), väljutusrenn ning väljaviskesuunaja.



Mootori peatamine äkiliselt suurel kiiruse ja koormuse all ei ole soovitatav. Tulemuseks võib tekkida mootorile kahjustus.



Ärge liigutage õhuklappi CLOSE asendisse, et mootorit seisata. Väljalaskesüsteemis võib toimuda plahvatus ning mootorile võib tekkida kahjustus.

SEADME TEISALDAMINE

Puiduhakkur on varustatud kahe suure rattaga, mis hõlbustavad käsitsi teisaldamist. Seadme liigutamiseks võtke kinni käepidemest ning kallutage puiduhakkurit. Veenduge, et õli- ja kütusekork oleksid kindlalt kinni.

PUUHAKKURIGA TUTVUMINE

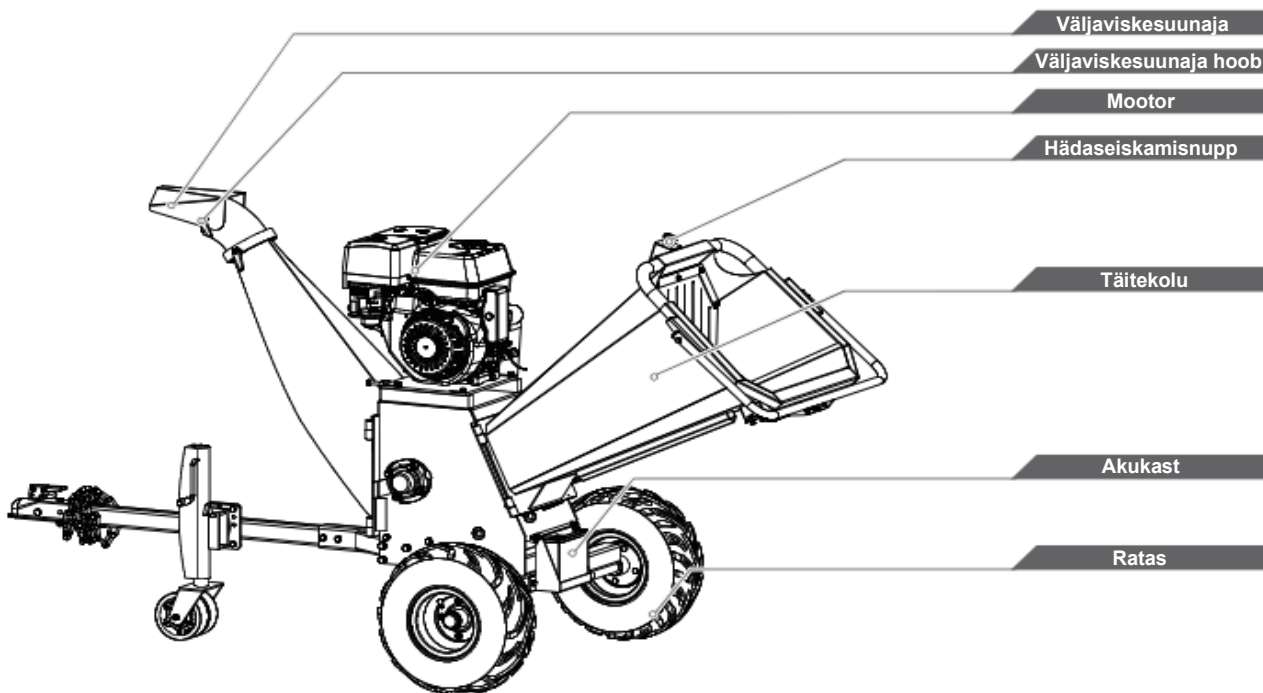





Nöörstarter

Seguklapi hoob

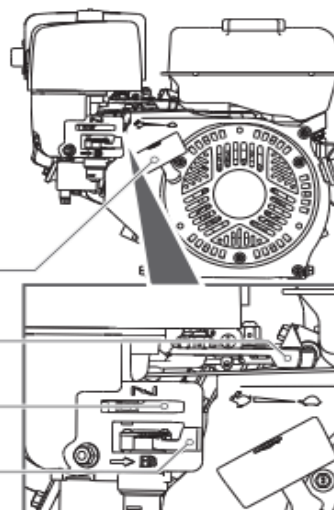
Õhuklapi hoob

Kütuseklapi hoob



- Täitekolu → Täitekolusse sisestage materjal, mida soovite tükeldada.
- Väljaviskesuunaja → Tükeldatud materjal väljub väljaviskesuunajast, suunajat saab reguleerida.
- Suunaja hoob → Väljaviskesuunaja nurga reguleerimiseks keerake hoob vastupäeva. Pingutamiseks keerake hooba päripäeva.
- Käepidemed → Käepidemeid kasutatakse seadme liigutamiseks.
- Transportimiseks rattad → Puiduhakkuri liigutamiseks võtke kinni söoturi peal asetsevatest käepidemetest ning kallutage masinat, kuni see toetub täielikult rataste peale.
- Mootori ON/OFF lüliti → Mootori lüliti on kaks asendit. OFF – mootor ei käivitu ega tööta
ON – mootor käivitub ja töötab
- Nöörstarter → Nöörstarterit kasutatakse mootori käivitamiseks
- Kütuseklapi hoob → SULETUD – kasutage seda asendit seadme hooldamiseks, transportimiseks või hoiustamiseks.
AVATUD – kasutage seda asendit seadme käitamiseks.
- Õhuklapi hoob → Õhuklapi hooba kasutatakse karburaatori õhutamiseks ja mootori käivitamiseks. Õhuklapp liigub kahe asendi vahel: ÕHUKLAPP SULETUD  ja ÕHUKLAPP AVATUD .
- Seguklapi hoob → Seguklapi hoovaga saab reguleerida mootori kiirust ning suretada mootorit. Mootor suretakse, kui hoob asetatakse STOP asendisse. NB! Seguklapi hoob liigub asendite FAST , SLOW , ja STOP vahel.

SPETSIFIKATSIOON

Pos.	Description	Amount
1	Mootor ja trummel (peakoost)	1
2	Väljutusrenn	1
3	Täitekolu	1
4	Väljaviskesuunaja (pööratav 360°)	1
5	Akukast	1
6	Tiisli kinnitus	1
7	Tiisel ja tugiratas	1
8	Rattad	1
9	Ratta telg	1
10	Polt M10x25	8
11	Polt M10x70	2
12	Polt M10x80	2
13	Polt M12x35	8
14	Polt M14x140	2
15	Vedruseib 12 mm	8
16	Seib 10 mm	16
17	Seib 12 mm	8
18	Seib 14 mm	4
19	Nyloc mutter M10	12
20	Nyloc mutter M14	2
21	Voolujuhe (aku-pistk) (IB-1)	1
22	Pikenduskaabel (pistik-pistk) (76.7020)	1
23	Aku juhe (pistik-klemmid) (76.7030)	1
24	Juhtmeside 4,7x366 (PM.11.00.009)	5

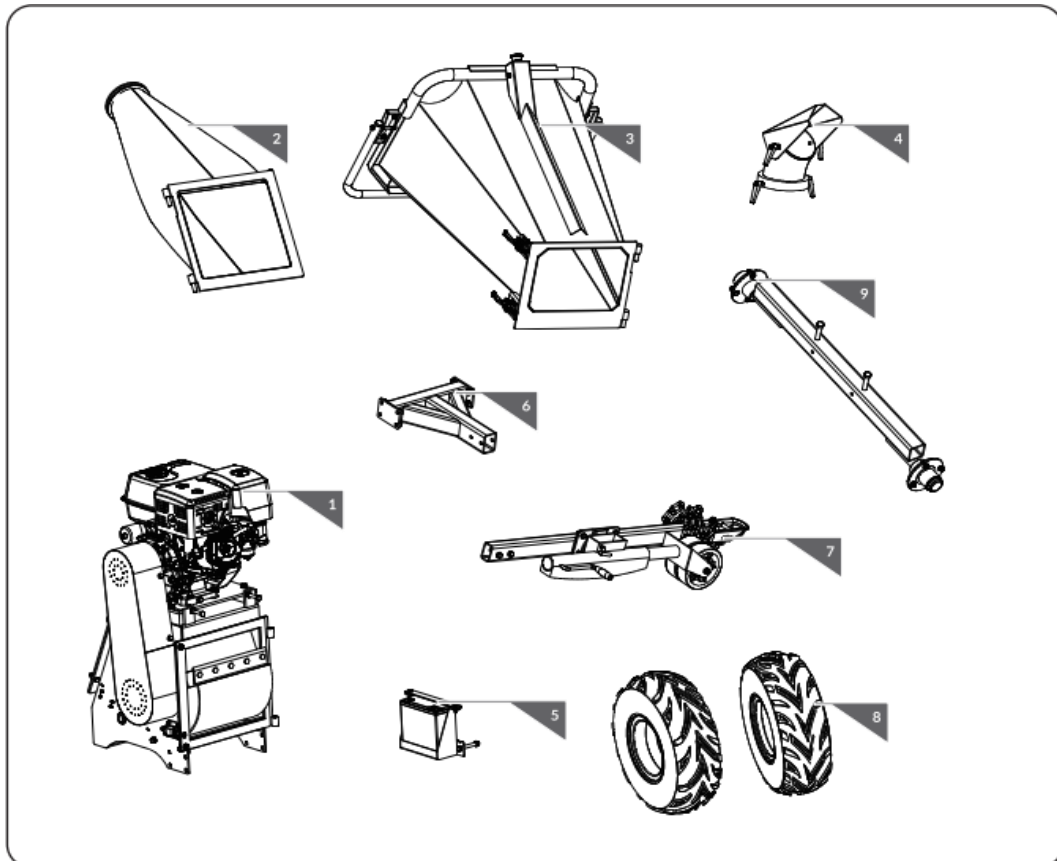

KOMPLEKTEERIMISE JUHEND

Samm 1

Kinnitusrihmade lõikamiseks ja eemaldamiseks kasutage kääre või nuga. Eemaldage pealtpoolt puidust plaat. Paki tõstmiseks ja liigutamiseks vajate vähemalt 2 inimest.

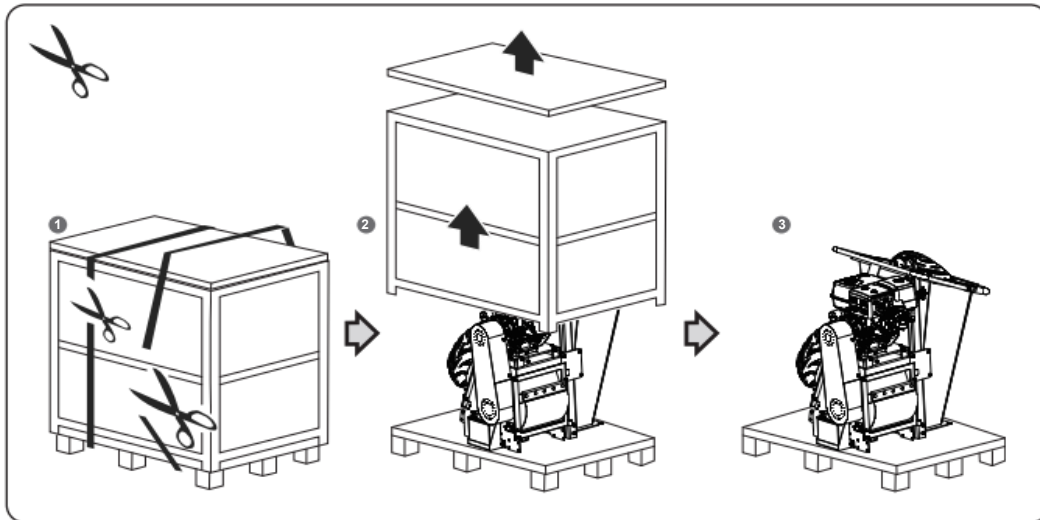

Samm 2

Väljaviskesuunaja nurga muutmiseks liigutage hoob vastupäeva. Pingutamiseks keerake hooba päripäeva.

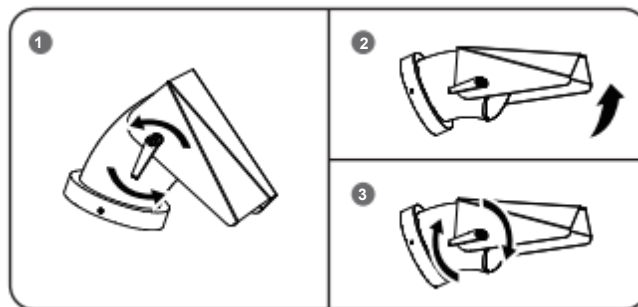

Samm 3

Kinnitage rataste telg hakkuri külge M14x140 kuuskantpoltidega, 14 mm seibidega ja M14 lukustusmutritega.

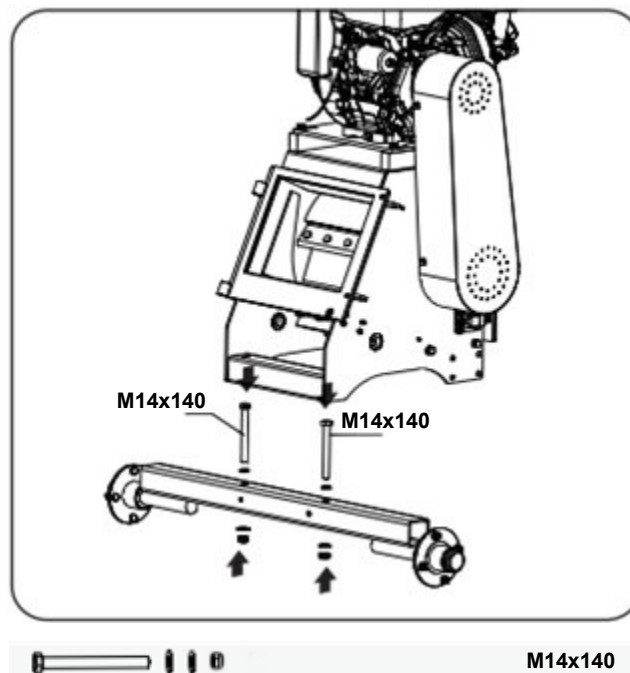

Samm 4

Paigaldage rattad rummu külge M10x25 kuuskantpoltidega, 10 mm seibidega ja M10 lukustusmutritega.

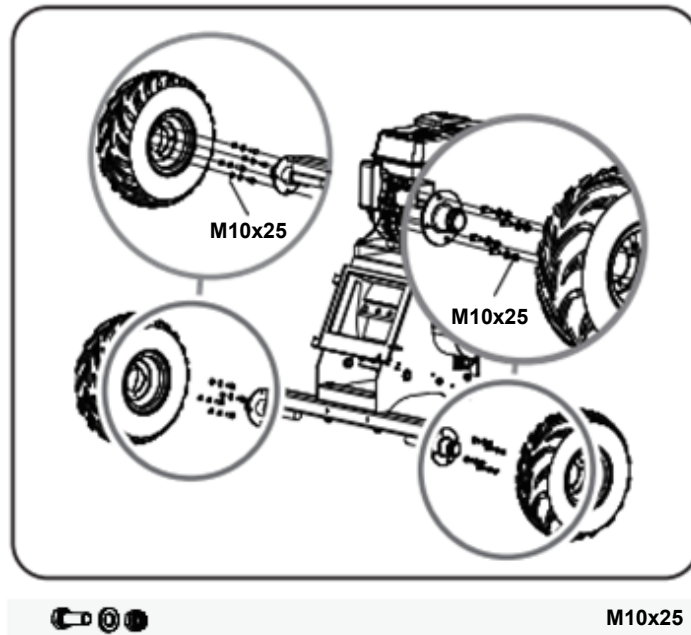

Samm 5

Paigaldage tiisli kinnitus hakkuri külge M12x35 kuuskantpoltidega, 12 mm vedruseibidega ja 12 mm seibidega. Kui tiisli kinnitus ei sobitu algul, siis vabastage kahelt poldilt pinge, mis asuvad tiisli kinnituse avade juures.

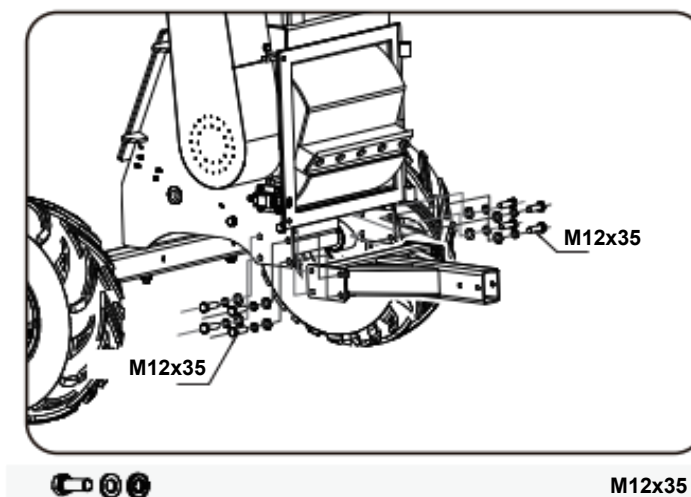

Samm 6

Fikseerige tiisel koos tugirattaga tiisli kinnituse külge M10x70 kuuskantpoltidega, 10 mm seibidega ja M10 lukustusmutritega.

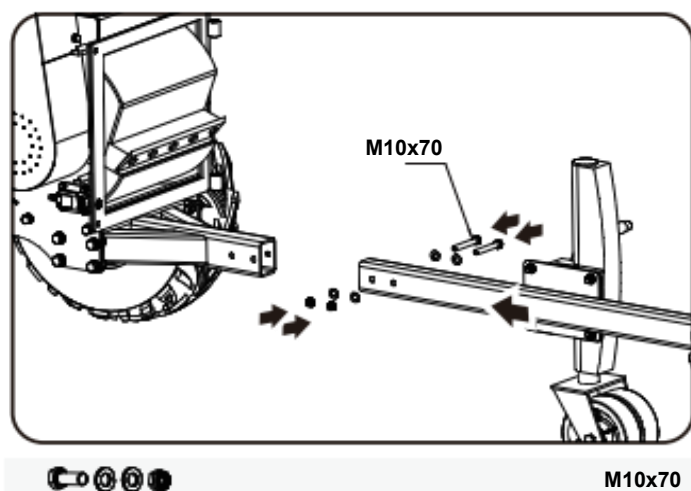

Samm 7

Paigaldage väljutusrenn hakkuri külge ning fikseerige lukustusklambritega.

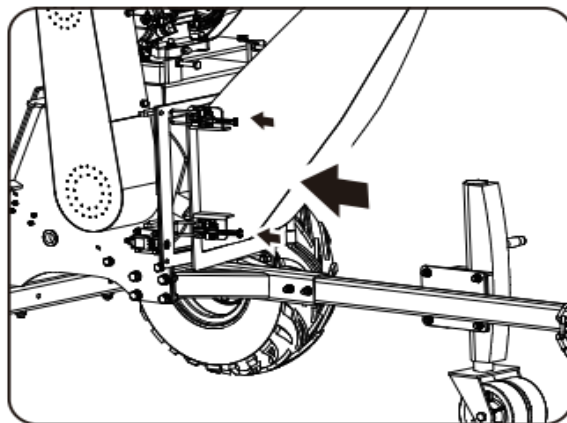

Samm 8

Kinnitage väljutusrenni külge väljaviskesuunaja.

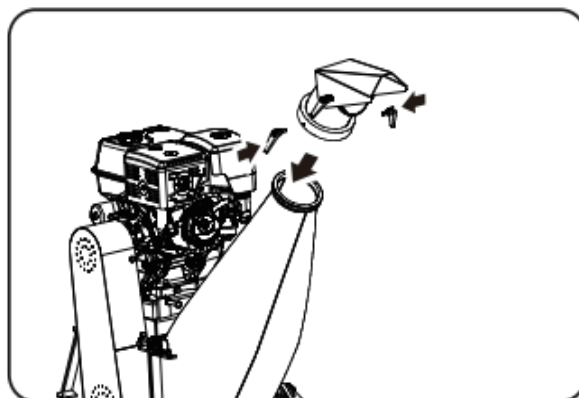

Samm 9

Kinnitage akukast rataste telje külge M10x80 kuuskantpoltidega, 10 mm seibidega ja M10 lukustusmutritega.

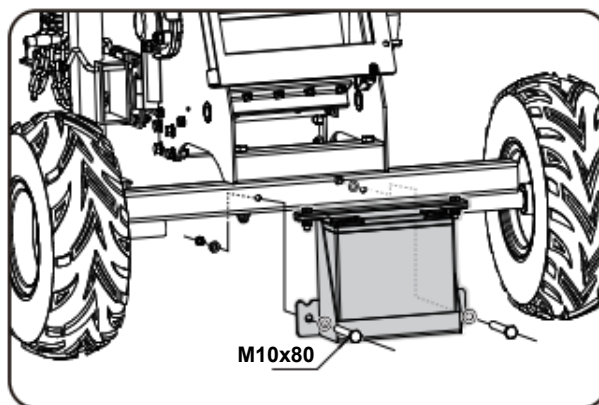

M10x80

Samm 10

Paigaldage täitekolu seadme külge ning fikseerige lukustusklambritega.

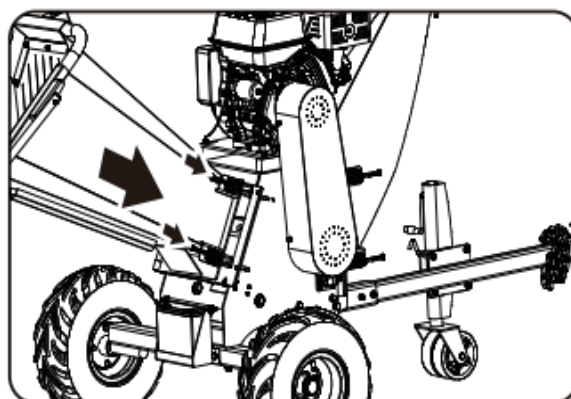

Samm 11

Ühendage puiduhakkuri pistikud. Kõik pistikud on ühesugused, seega pole oluline, millisesse pistikupesasse pistiku ühendate.



Samm 12-1A (Akujuhe)

Kui soovite voolu võtta puiduhakkuri aku pealt, siis ühendage esmalt aku külge akujuhe ning seejärel alles pistikusse.

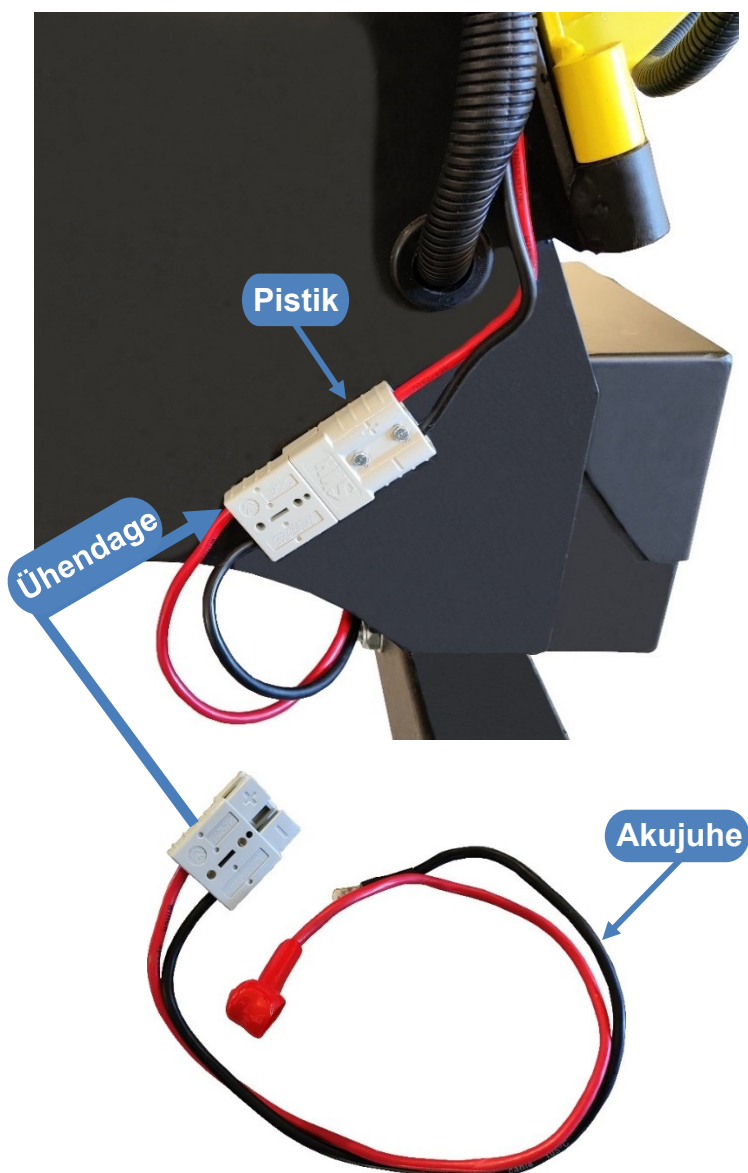

Samm 12-1B (Pikenduskaabel)

Kui soovite voolu võtta ATV/UTV pealt, siis ühendage pikenduskaabel pistikusse.

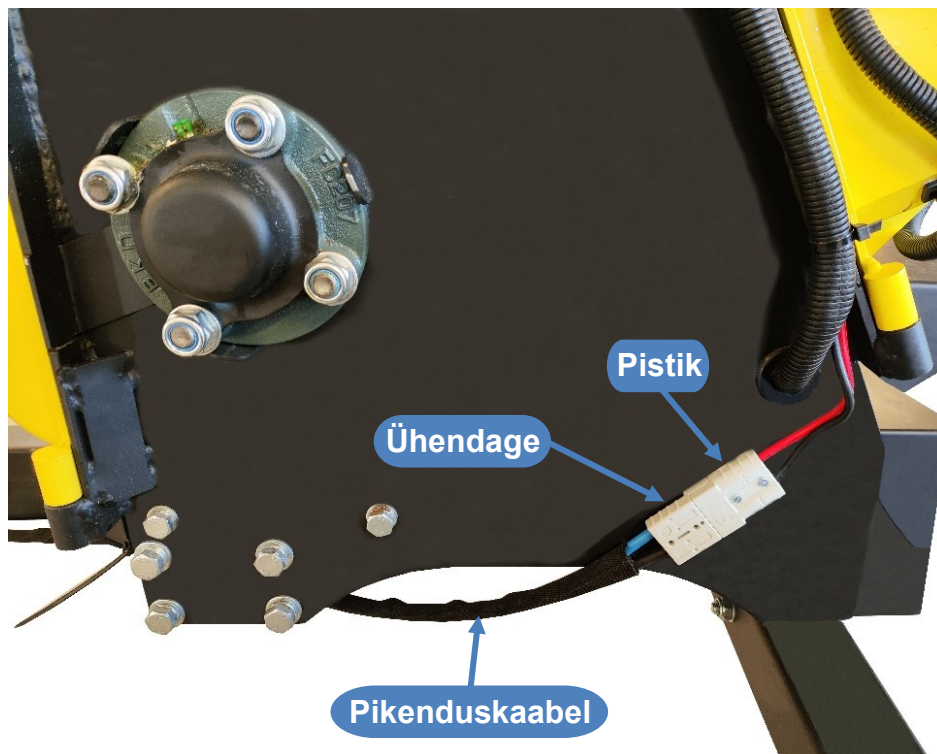

Samm 12-2B

Kinnitage pikenduskaabel juhtmesidemetega tiisli külge.

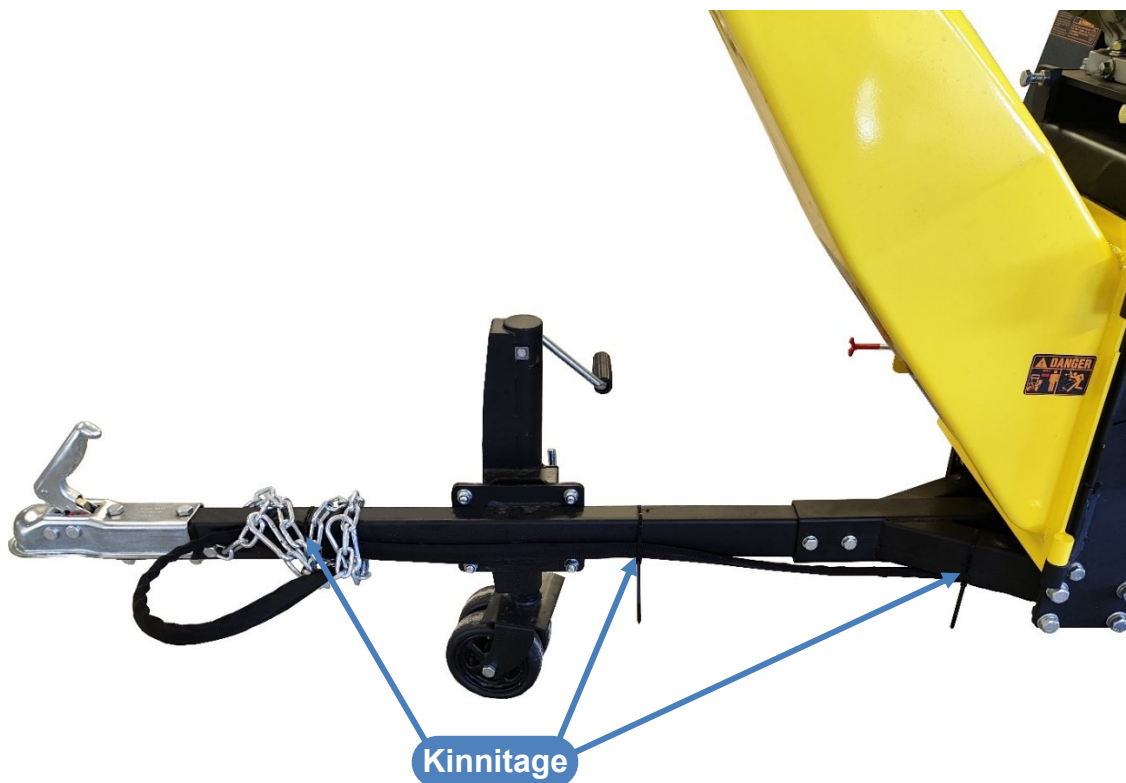

Samm 12-3B

Ühendage IB-1 voolujuhe ATV/UTV akuga.

HOOLDUS

Puiduhakkuri hooldamine tagab masina ja selle komponentide pika kasutusea.



Enne mistahes hooldustöö või kontrollimise alustamist tuleb mootor seisata ja oodata viis minutit, et kõik osad jõuaksid jahtuda. Ühendada lahti süüteküünla juhe ja hoida seda süüteküünlast eemal.



Ärge kunagi kasutage puiduhakkuri puhastamiseks survepesurit. Vesi võib tungida seadme kitsastesse kohtadesse ja kahjustada spindleid, rihmarattaid, laagreid või mootorit.

ENNETUSMEETMED HOOLDUSEKS

1. Lülitage mootor välja. Mootor peab olema jahtunud.
2. Hoidke mootori seguklapi hoob asendis SLOW, ühendage lahti süüteküünla juhe ning asetage see süüteküünlast eemale.
3. Kontrollige puiduhakkuri üldist seisukorda. Kontrollige lahtiste kruvide, liikuvate osade asetust/kinnikiilumist, pragulisi või katkiseid osasi ning kõiki teisi tingimusi, mis võivad ohutut töötamist mõjutada.
4. Eemaldage kõik jäägid puiduhakkuri löikamiskambri pehme harja, tolmuimeja või suruõhuga ning seejärel kasutage kõigi liikuvate osade määrimiseks kvaliteetseid määrdeid.
5. Ühendage tagasi süüteküünla juhe.

HOOLDUSGRAAFIK

Hooldustoiming:	Enne kasutamist	8 töötunni järel	40 töötunni järel
Mootori õlitaseme kontroll	•	•	•
Seadme üldise seisukorra kontroll	•	•	•
Trumli vabalt pöörlemise kontroll (ainult pika pulgaga)	•	•	•
Nugade korrasoleku visuaalne kontroll	•	•	•
Nugade ja kulumisplaadi teravuse kontroll		•	•
Nugade ja kulumisplaadi kinnitusvahendite kontroll		•	•
Kõikide poltide ja mutrite seisukorra kontroll		•	•
Nugade ja kulumisplaadi vahelise kauguse kontroll		•	•
Rihmapingsuse ja kulumise kontroll	1 kord - 1 tund	•	•
Rehvirõhu kontroll		•	•
Mootoriõli vahetus	1 kord - 1 tund		•
Rihmade kontroll- rihmade vahetus			•
Süüteküünla kontroll- süüteküünla vahetus			•
Õhufiltri kontroll- õhufiltri vahetus			•

MÄÄRIMINE

Laagreid on kokku kaks, kus üks asetseb väljas ning teine rihmakorpuse all. Laagreid on määritud uutena, kuid soovituslik on neid uuesti määrida pärast paaritunnist kasutamist- piisab ühest või kahest määrdepüstolist pumpamisest. Olge ettevaatlik, et mitte üle määrida, kuna üleliigne määre võib laagreid kahjustada.

TRUMLI KONTROLL

Kui puiduhakkurit tabab võõrkeha ning selle tagajärjel hakkab seade tegema ebatavalist häält/vibreerima, peatage mootor ja leidke viivitamatult põhjus. Vibratsioon on tavaliselt märk probleemist. Laske trumliil täielikult seiskuda. Lülitage mootor välja ning ennetage iseenesliku käivitumist. Seejärel tehke alljärgnevalt:

- Vaadake üle tekkinud kahjustused
- Parandage või asendage kahjustada saanud osad
- Kontrollige lahtiste detailide olemasolu ning pingutage need, et saaksite jätkata ohutult töötamist.

Välimise laagri määrimine:

1. Avage plastikust määrdenipli kork.
2. Määrige välimine laager läbi määrdenipli, mis asub laagripuki küljes.
3. Sulgege määrdenipli kork.

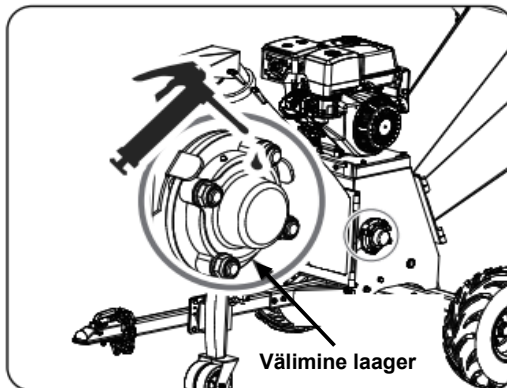

Sisemise laagri määrimine:

1. Keerake lahti poldid ning eemaldage rihmakorpuse kate.

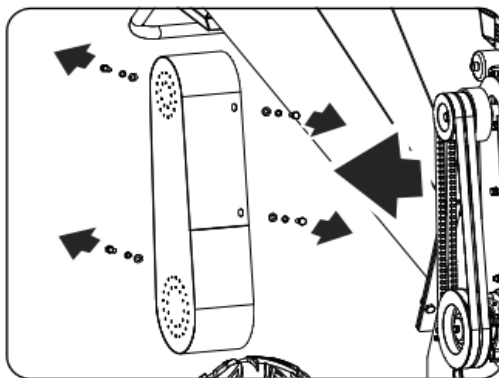

2. Avage plastikust määrdenipli kork. Määrige sisemine laager läbi määrdenipli.
3. Sulgege määrdenipli kork.

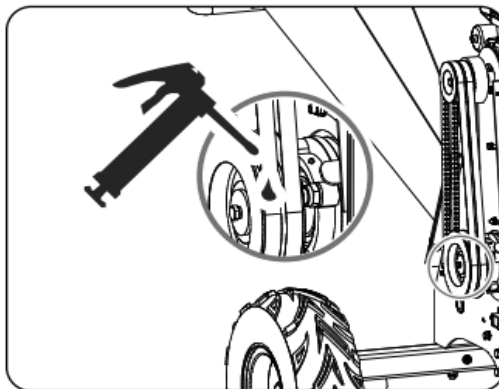

NUGADE JA KULUMISPLAADI KONTROLL

Regulaarne nuge ja kulumisplaadi teravuse kontroll tagab, et Teie puiduhakkur töötab optimaalse efektiivsusega. Kasutades nuge ja kulumisplaati, mille servad on nürinenud, väheneb jõudlus ning tekib liigne vibratsioon, mis muudab masinaga töötamise operatori jaoks keerulisemaks.

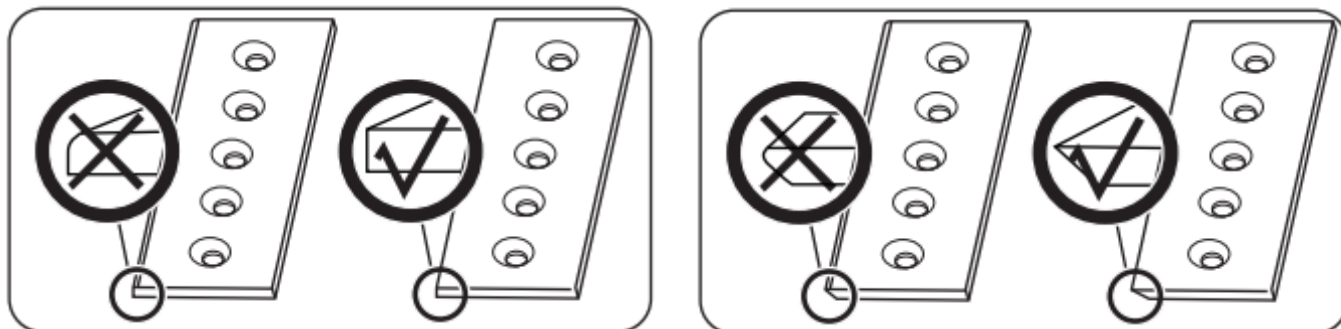

LADUSTAMINE

Puiduhakkurit tuleks ladustada kohas, kus pole kahjureid ega loomi. Kui Teie puiduhakkurit ei kasutata kauem kui 30 päeva, järgige seadme ladustamiseks allolevaid juhiseid:

1. Tühjendage kütusepaak täielikult. Paaki jäänud kütus võib pikalt seistes vaigustuda ja seetõttu ummistada karburaatori ning kütusevoolikud.
2. Käivitage mootor ja laske sellel töötada, kuni see seiskub. See tagab, et karburaatorisse ei jää üleliigset kütust, mis võib tekitada sadet ja põhjustada mootori rikkeid ja/või detailide riknemist.
3. Eemaldage mootorist õli, kuni ta on veel soe. Täitke mootor värske õliga (vaadake õli soovitus/marki mootori kasutusjuhendist).
4. Laske mootoril maha jahtuda. Eemaldage süüteküünal ja valage silindrisse 60 ml SAE-30 kvaliteetset mootoriõli. Tõmmake käivitusnööri aeglaselt, et õli silindris ära jaotada. Paigaldage süüteküünal tagasi.
5. Kasutage puiduhakkuri välispinna ja õhutusavade puhastamiseks puhtaid lappe.
6. Hoidke puiduhakkurit püstises asendis. Ladustamise hoone peab olema puhas, kuiv ning hea ventilatsiooniga.



Enne seadme käivitamist pärast ladustamist on oluline eemaldada süüteküünal ning lasta õli silindrist välja.



Ärge kasutage plastosade puhastamisel tugevatoimelisi ja petrooleumi baasil tehtud puhastusvahendeid. Kemikaalid võivad plastikut kahjustada.



Ärge hoidke puiduhakkurit täidetud paagiga mitteventileeritavas kohas, kus kütuseaurud võivad jõuda leekide, sädemete või mis tahes süüteallikateni.

Kasutage ainult heakskiidetud kütuseanumaid.

TÕRGETE KÕRVALDAMINE

Tõrgete ilmnemisel seisake puiduhakkur koheselt. Ülevaatus ei tohi alustada enne, kui puiduhakkuri liikuvad osad on täielikult seiskunud. Kui viga ei suuda tuvastada, võtke ühendust edasimüüja või tootjaga. Kindlasti teavitage neid üksikasjalikult riketest ja seadme mudelist.

Masina tõrkeotsingut ja remonti peavad teostama kvalifitseeritud operaatorid/professionaalid.

Tõrge	Võimalik põhjus	Lahendus
Mootor ei käivitu	<ol style="list-style-type: none"> 1) Süüteküünla juhe on lahti ühendatud 2) Kütus otsas või vananenud 3) Seguklapi- või kütusehoob ei ole sisselülitatud asendis 4) Õhuklapp ei ole SULETUD asendis 5) Ummistunud kütusevoolik 6) Määrdund/kahjustunud süüteküünal 7) Kütuse ülejutus mootoris 	<ol style="list-style-type: none"> 1) Kinnitage süüteküünla juhe korralikult süüteküünla külge 2) Täitke paak puhta ja värske bensiiniga 3) Segu- või kütuseklapi hoob peavad olema töötamise asendis 4) Külmkäivitamisel peab olema õhuklapp SULETUD asendis 5) Puhastage kütusevoolik 6) Puhastage/vahetage välja süüteküünal 7) Oodake mõni minut, et uuesti taaskäivitada
Mootoril on vähe võimsust või see ei tööta sujuvalt.	<ol style="list-style-type: none"> 1) Süüteküünal on lahti 2) Seade töötab, kui õhuklapi hoob on SULETUD asendis 3) Ummistunud kütusevoolik või vananenud kütus 4) Piiratud õhuringlus 5) Vesi või mustus kütusesüsteemis 6) Määrdund õhufilter 7) Valesti reguleeritud karburaator 	<ol style="list-style-type: none"> 1) Ühendage ja pingutage süüteküünal 2) Viige õhuklapp AVATUD asendisse 3) Puhastage kütusevoolik. Täitke paak puhta ja värske bensiiniga 4) Puhastage õhutusava 5) Tühjendage kütusepaak ja kütuse-trass. Täitke paak puhta ja värske kütusega 6) Puhastage või asendage uus õhufilter 7) Vaadake mootori kasutusjuhendit
Mootori ülekuumenemine	<ol style="list-style-type: none"> 1) Mootori õlitase madal 2) Määrdund õhufilter 3) Piiratud õhuringlus 4) Valesti reguleeritud karburaator 	<ol style="list-style-type: none"> 1) Täitke mootor kvaliteetse õliga 2) Puhastage õhufilter 3) Eemaldage korpus ja puhastage 4) Vaadake mootori kasutusjuhendit
Seade ei purusta täisvõimsusega või laast ei välju väljaviskesuunajast	<ol style="list-style-type: none"> 1) Mootori pöörlemiskiirus on liiga aeglane, mis põhjustab rihmade libisemise 2) Rihmad lõdvad või kahjustatud 3) Noad nürid või kahjustatud 4) Trummel kinni takerdunud sisestava või väljuva hakke tõttu 5) Väljaviskesuunaja on ummistunud 	<ol style="list-style-type: none"> 1) Laske mootoril töötada täisgaasiga 2) Pingutage/vahetage rihmad 3) Teritage või vahetage välja uute vastu 4) Eemaldage kogunenud laast ja pöörake trumlit puupulgaga, et toimuks vabalt pöörlemine 5) Puhastage laastust
Rihm puruneb või rullub üle rihmaratta	<ol style="list-style-type: none"> 1) Rihmratas kahjustatud 2) Veorihmad väljaveninud 3) Rihmrattal vale joendus 	<ol style="list-style-type: none"> 1) Kontrollige kulumist, viilige täkked 2) Vahetage veorihmad 3) Joondage rihmratas
Hakkimisel tundub, et masin vibreerib ning hüppab ülemäära palju, tekib ebatavaline müra	<ol style="list-style-type: none"> 1) Noad nürid või kahjustatud 2) Noad pole korralikult kinnitatud trumlile 3) Nugade ja kulumisplaadi vahe on liiga suur 4) Lõikamiskamber on ülekoormatud hakkega 	<ol style="list-style-type: none"> 1) Teritage või vahetage välja uute vastu 2) Eemaldage nugade poldid, puhastage aluspind ja kinnitage poldid kindlalt 3) Mõõtke nugade ja kulumisplaadi vahe 4) Laske seadmel ennast ise tühjendada, ärge lisage haket juurde
Hakkuri noad käivad vastu kulumisplaati	<ol style="list-style-type: none"> 1) Nugade ja kulumisplaadi vahe on seadistatud ebakorrektselt 	<ol style="list-style-type: none"> 1) Mõõtke üle nugade ja kulumisplaadi vahe, vajadusel reguleerige vahet
Hakkuri vedamisel rattad suunavad vasakule-paremale	<ol style="list-style-type: none"> 1) Madal rehvirõhk 	<ol style="list-style-type: none"> 1) Lisage rehvidele rõhku juurde

KULUOSADE KONTROLL JA VAHETUS

VEORIHMADE JA SIDURI VAHETUS



Enne mistahes hooldustöö või kontrollimise alustamist tuleb mootor seisata ja oodata viis minutit, et kõik osad jõuaksid jahtuda. Ühendada lahti süüteküünla juhe ja hoida seda süüteküünlast eemal.

Samm 1 Eemaldage rihmakatte poldid.

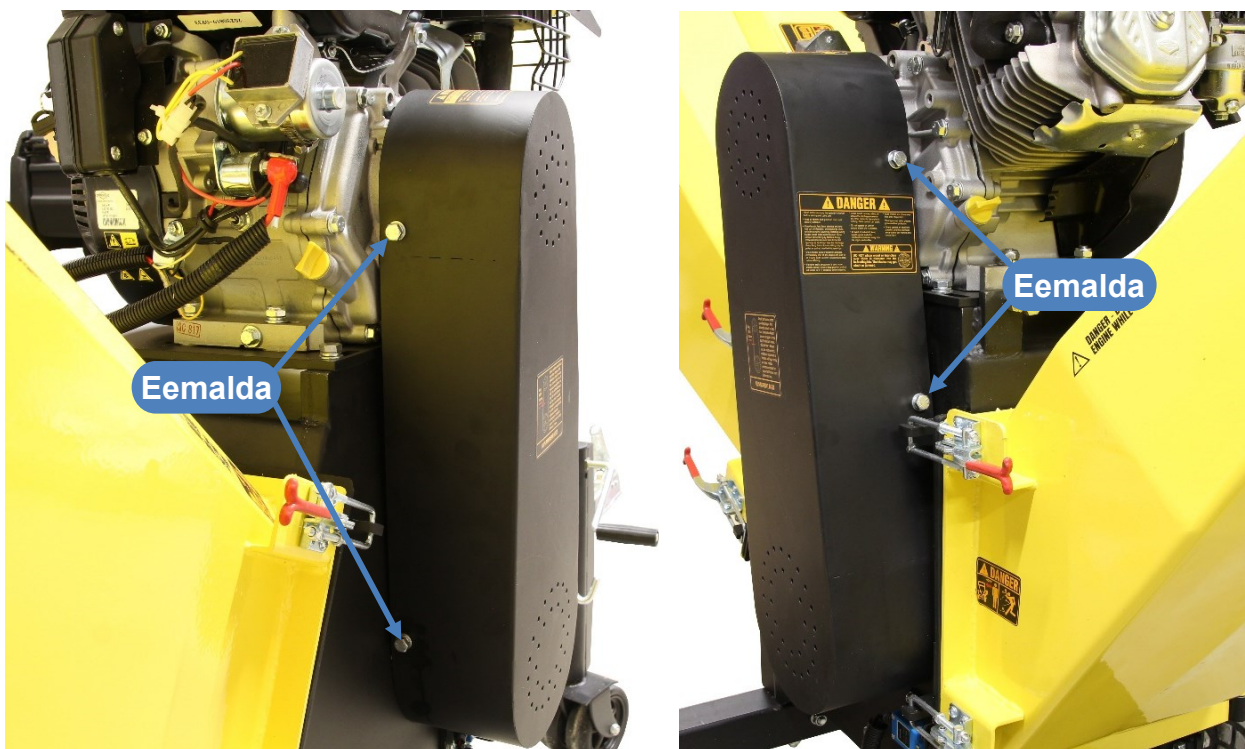

Samm 2 Eemaldage siduri polt koos seibide ja tsentreerimis puksiga.

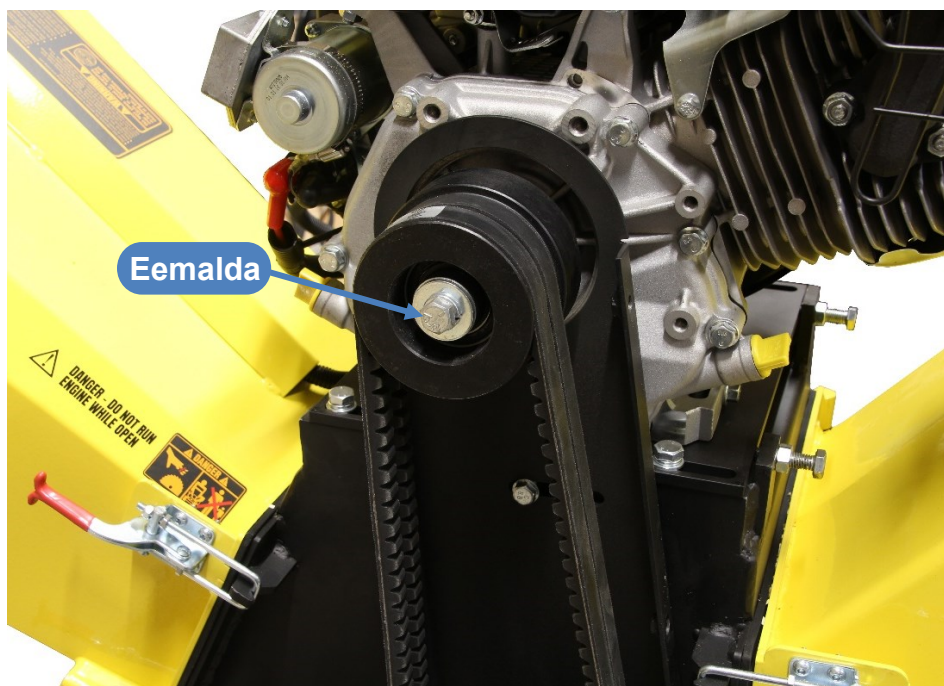

Samm 3

Vabastage rihmapoolsed mootori kinnitus- ja reguleerimisplaadid (ärge eemaldage).

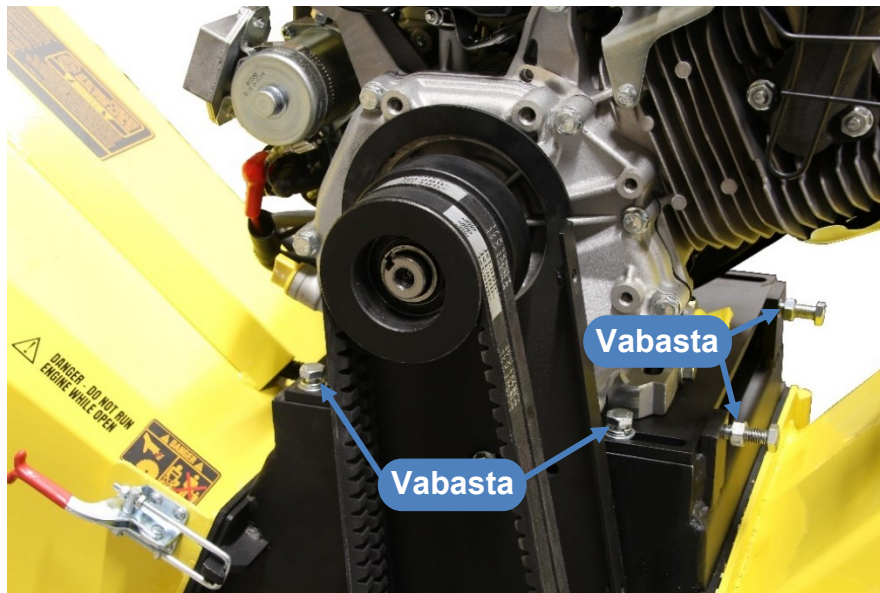

Samm 4

Eemaldage mootori teiselt poolt kinnitusplaadid. Nende plattide eemaldamine lihtsustab siduri eemaldamist ja paigaldamist.

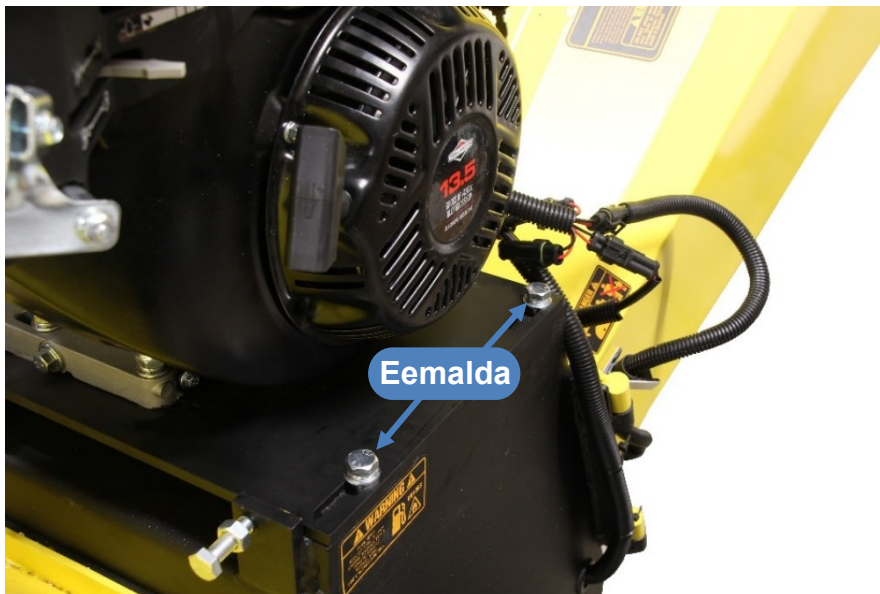

Samm 5

Mootori tõstmiseks asetage lamepeaga kruvikeeraja mootori kinnitusplaadi ja alusplaadi vahele.



Samm 6

Eemaldage sidur koos veorihmadega. Vajadusel kasutage tõmmitsat.



Samm 7

Paigaldage distantsseib ja liist mootori võlli peale.



Samm 8

Paigaldage uus sidur ja rihmad. Kinnitage sidur poldi, seibi ja tsentreerimispuksiga. Soovitame üles tõsta mootori plaadi (vaata Samm 5) ning asetada sidur koos rihmadega mootori võllile. Seejärel paigaldage tagasi mootori kinnituspoldid. **NB! Soovitame seda sammu läbi viia kahe inimesega!**
NB! Kasutage poldil keermeliimi!

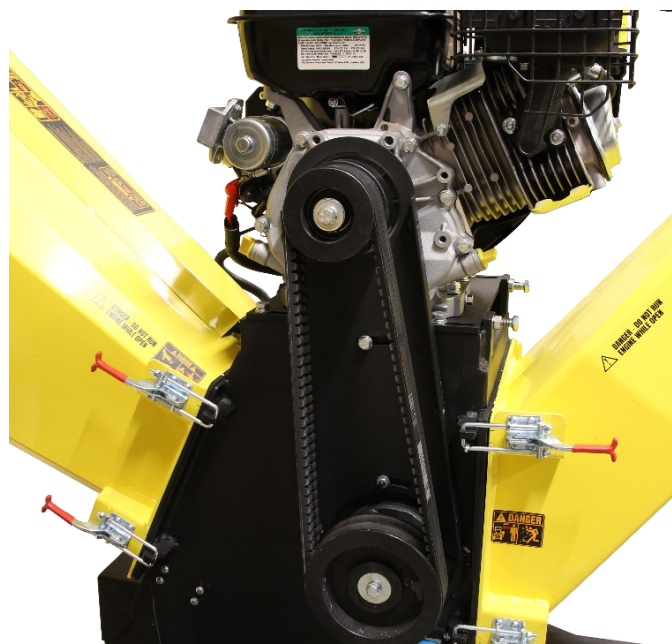

Samm 9

Kontrollige rihma pingsust. Õige pingsuse saavutamiseks reguleerige polte. Õige pingsus on selline, kui käsitsi on võimalik rihmasid ca 10 mm (3/8") kokku suruda. Kui pinge on saavutatud, fikseerige mutritega pingutuspliidid.

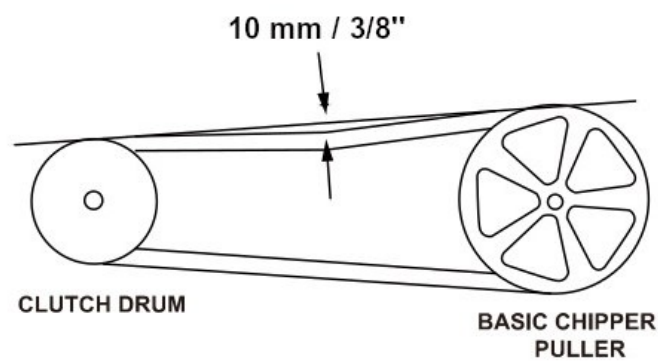
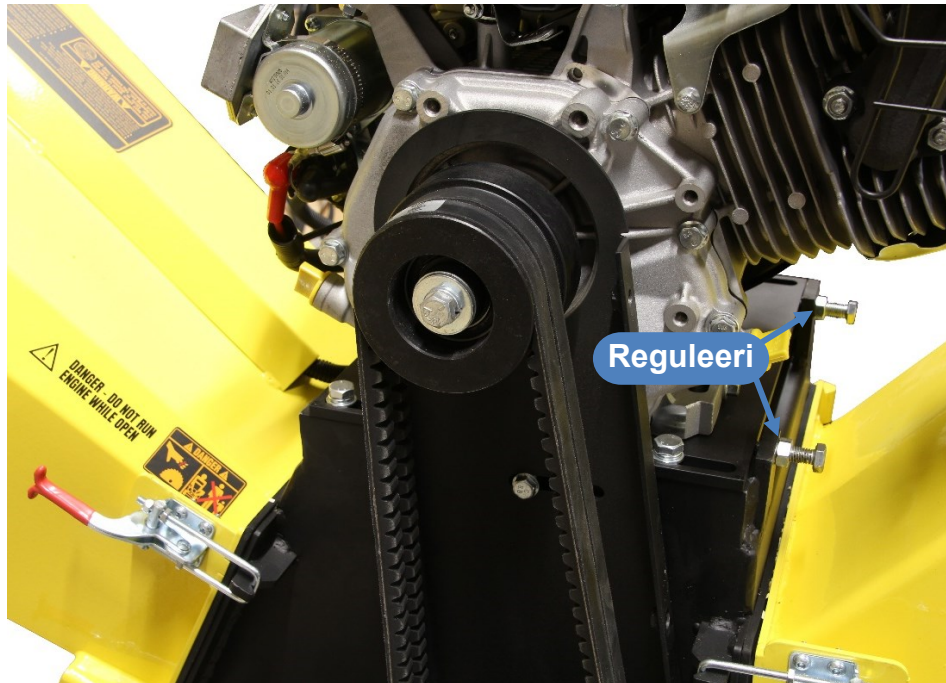

Samm 10

Pingutage mootori kõik 4 kinnituspolti.

Samm 11

Paigaldage tagasi rihmakate.

NUGADE JA KULUMISPLAADI VAHETUS



Enne mistahes hooldustöö või kontrollimise alustamist tuleb mootor seisata ja oodata viis minutit, et kõik osad jõuaksid jahtuda. Ühendada lahti süüteküünla juhe ja hoida seda süüteküünlast eemal.



Olge nugade läheduses töötades ettevaatlik ja kandke kindaid.



Puiduhakkuri nuge tohib teritada ainult professionaalses töökojas. Ise tehes võite seadet kahjustada ning põhjustada endale kehavigastusi.

Puiduhakkur on varustatud kahe löikenoga, mis kinnitatakse trumlile. Kui noad muutuvad nüriks või neile tekivad täkked, kaotab masin isesöötmissuuna ning haket tuleb hakata jõuga sisse suruma. Tihti peale hakkab laast välja tulema pikkade ribadena.

Samm 1 Eemaldage rihmakatte poldid.

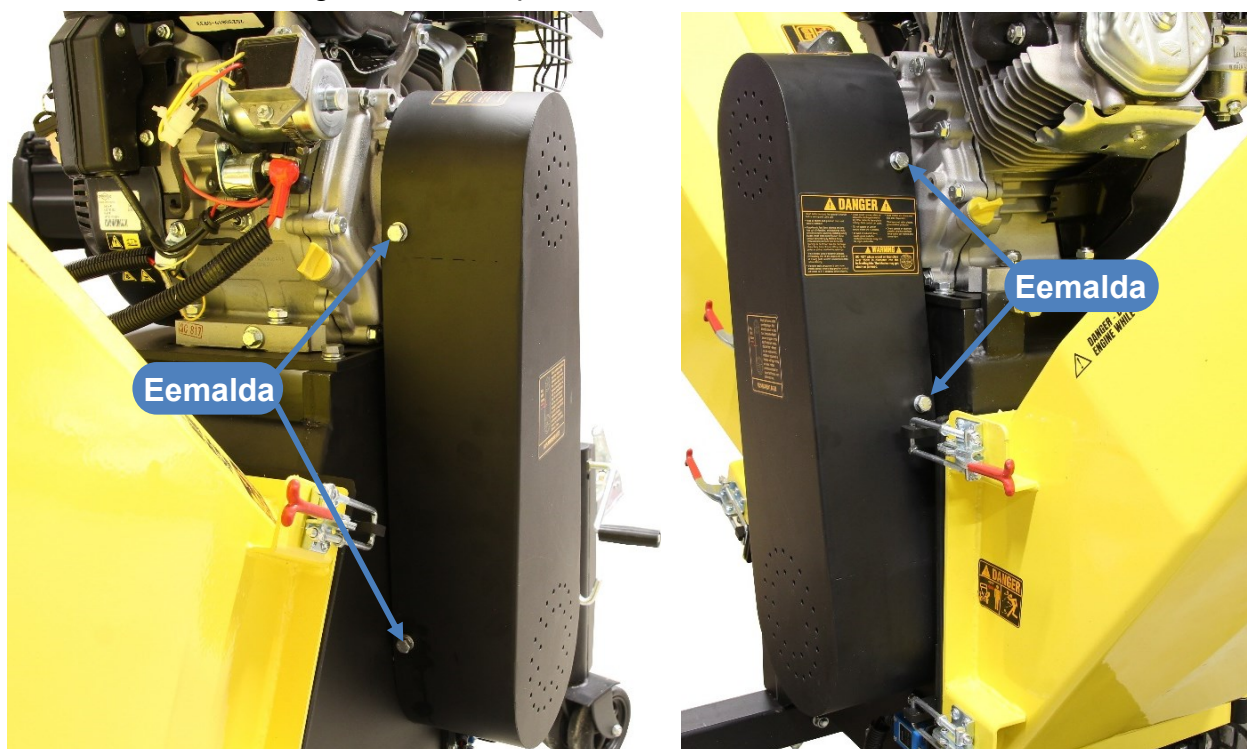

Samm 2 Vabastage kaks lukustusklambrit ja avage väljutusrenn.



Samm 3

Kasuta 13 mm padrunvõtit, et keerata rihmaratast päripäeva seni kuni näete nuga täielikult.

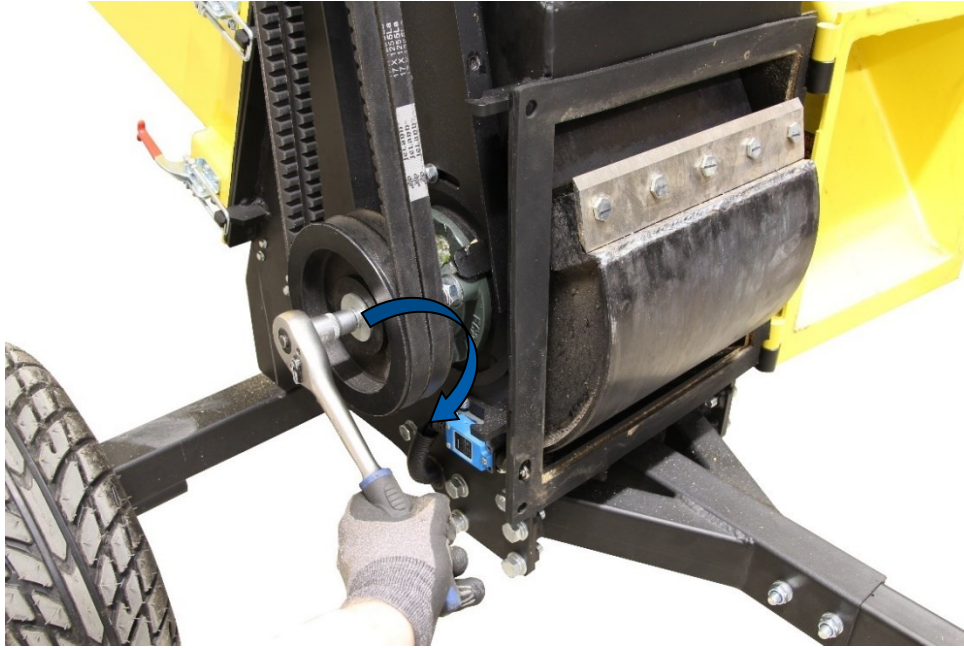

Samm 4

Eemaldage nūri või kahjustada saanud nuga ning kontrollige visuaalselt noa aluspinda. Paigalda uus või teritatud nuga ning jälgige, et tera serv jääks ülespoole. Veenduge, et aluspind ja nuga oleksid puhas ning asetseksid tasapinnaliselt vastu trumlit. **NB! Kasutage poltidel keermeliimi!**

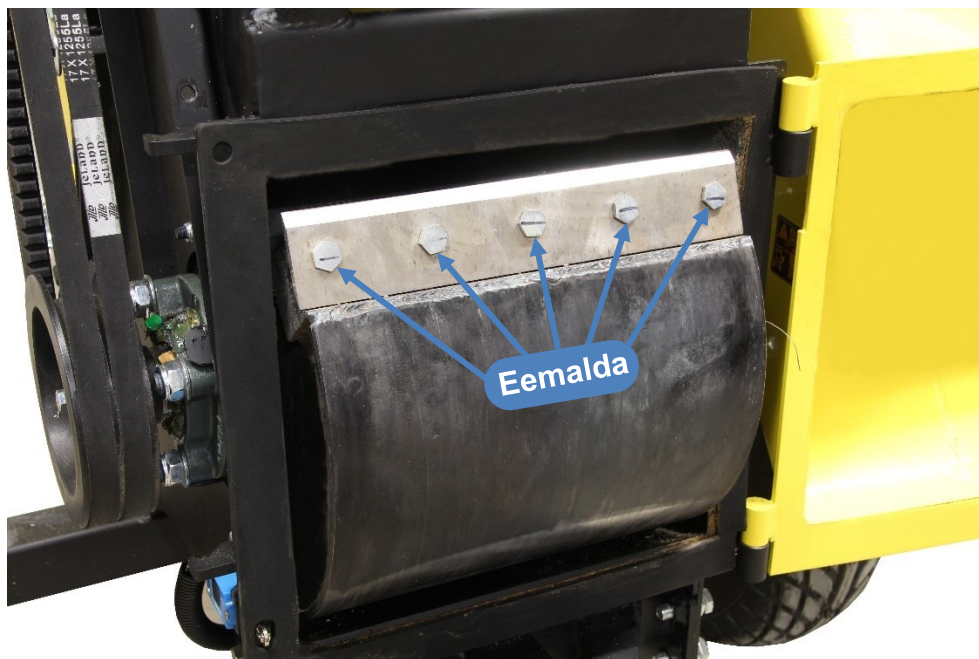

Kui trumli aluspinda ei puhastata korralikult ning nuga ei ole paigaldatud tasapinnaliselt, võib nuga praguneda poltide pingutamisel.

Samm 5

Teise noa vahetamiseks korrake samme 3-4.

Samm 6

Sulgege väljutusrenn ning avage täitekolu vabastades lukustusklambrid.



Samm 7

Pöörake töövõlli päripäeva (vaata Samm 3), kuni on piisavalt ruumi, et hoida kinni kulumisplaati ja distanttsplaati. Eemaldage kulumisplaadi poldid. **NB! Enne viimase poldi eemaldamist, hoia kulumisplaati ja selle all olevat distanttsplaati, et need ei kukuks töövõlli alla.**

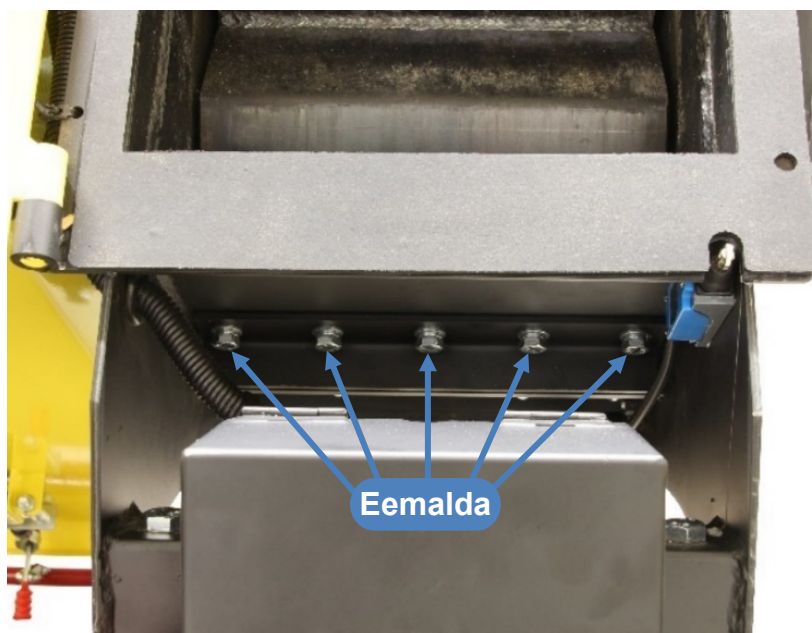
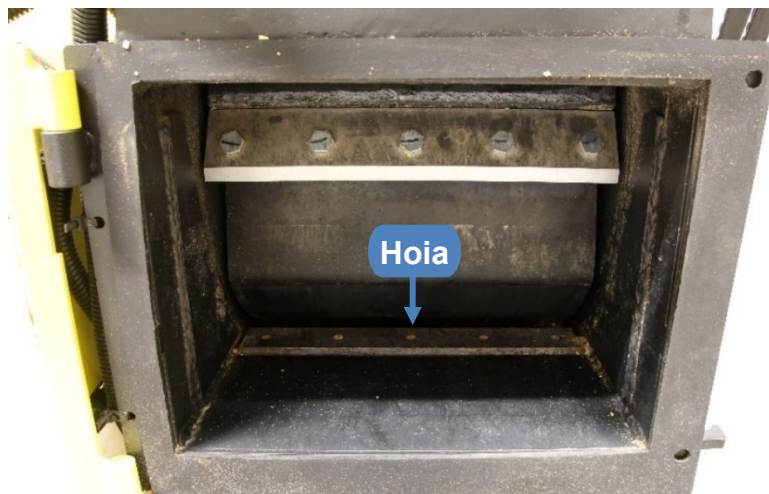

Samm 8

Paigaldage reguleerimisplaat, distantsplaat ja uus kulumisplaat. Jälgi, et kulumisplaadi faasitud serv jääks töövõlli poole ning distantsplaat kulumisplaadi alla. **NB! Ärge pingutage polte täielikult!**

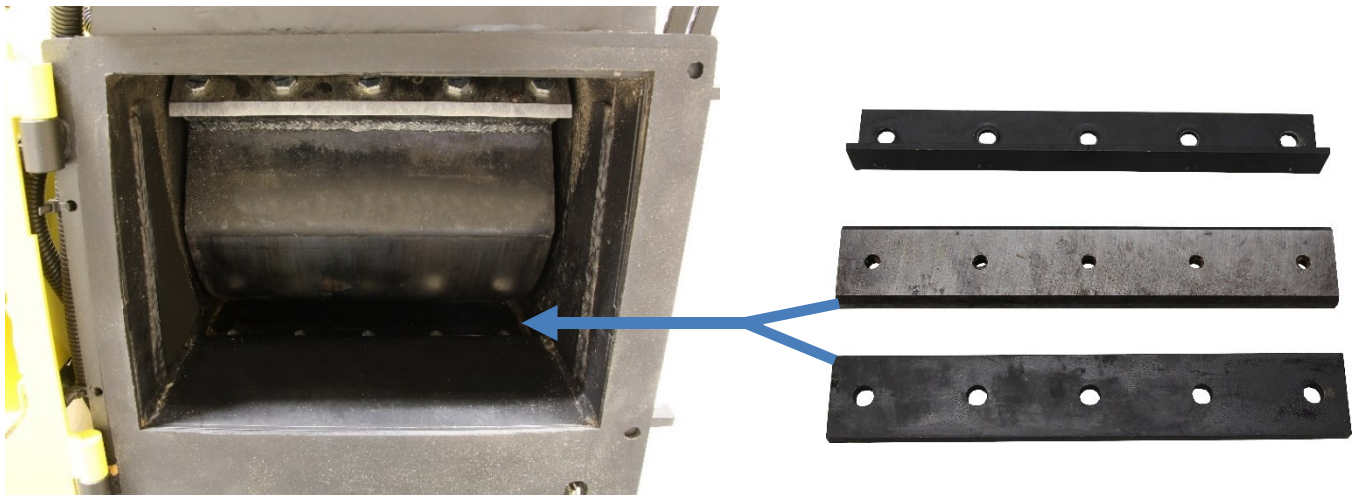

Samm 9

Pööra pika puupulgaga töövõlli kulumisplaadi ja lõikenoa ristumiskohani. Kulumisplaadi ja nugade omavaheline kaugus peab jääma ligikaudu 3 mm. Reguleerige kaugus seadme all olevate poltidega ning fikseerige mutritega. Kui saavutate õige vahemiku, pingutage kulumisplaadi poldid. **NB! Kasutage poltidel keermeliimi!**

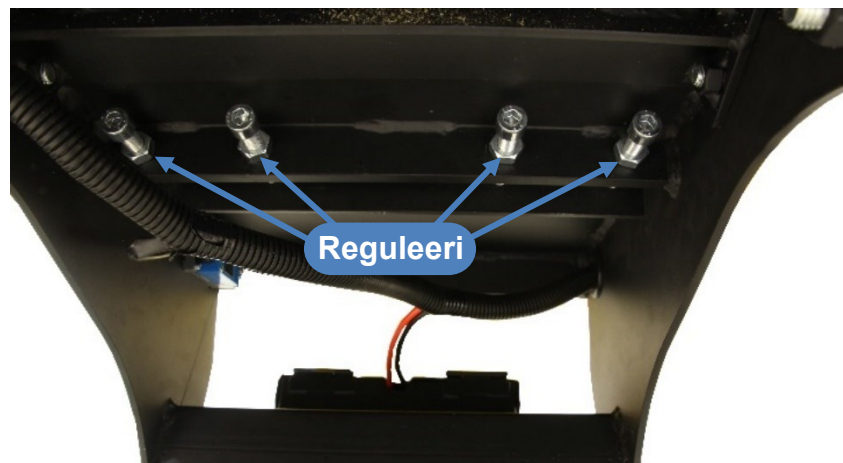
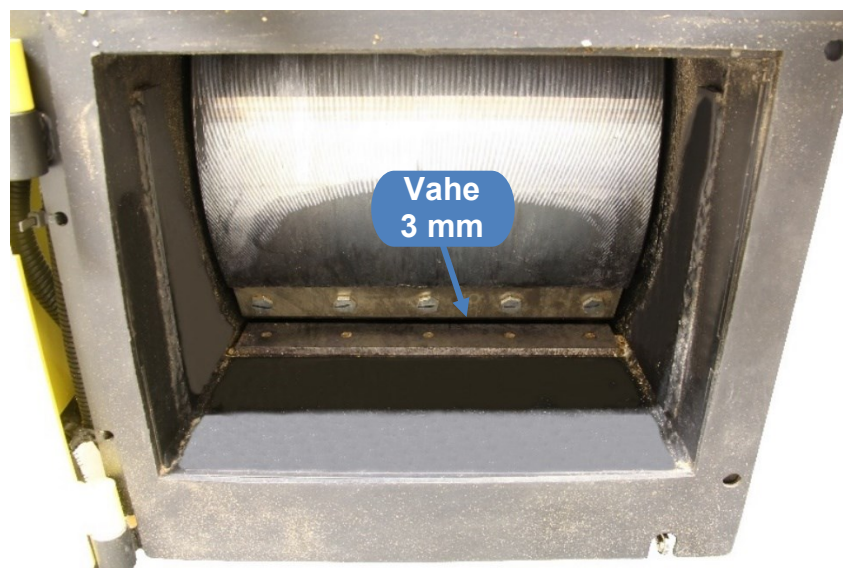

Samm 10

Sulgege täitekolu ja paigaldage tagasi rihmakate.

PUIDUHAKKURI KOOST

Pos.	Description	Amount
1	Alusraam	1
2	Täitekolu tihend	1
3	Väljutusrenni tihend	1
4	Vedruseib 10	14
5	Seib 10	39
6	Polt M10x35	5
7	Trummel	1
8	Laagri paigaldusplaat <R>	1
9	Alasi distantssplaat	1
10	Laagri paigaldusplaat <L>	1
11	Trumli alusplaat	1
12	Laager UCFC207	2
13	Rihmaratta liist B10x8x30	1
14	Rihmaratas	1
15	Rihmaratta seib	1
16	Lõpplüliti plaat	1
17	Lõpplüliti	2
18	Alasi reguleerimisplaat	1
19	Alasi distantssplaat	1
20	Nuga	2
21	Kaitsevõru	2
22	Laagrikate	1
23	Mootori alusplaat	1
24	Koonuspuks	1
25	Veorihm 17x1255La	2
26	Kruvi M5x14	4
27	Polt M10x25	10
28	Polt M10x25	2
29	Vedruseib 8	10
30	Kruvi M10x30	8
31	Nyloc mutter M14	10
32	Seib 14	8
33	Polt M5x16	4
34	Vedruseib 5	4
35	Seib 5	4
36	Polt M6x16	4
37	Vedruseib 6	4
38	Seib 6	4
39	Seib 8	10
40	Nyloc mutter M8	1
41	Polt M10x60	4
42	Mutter M10	6
43	Polt M10x60	2
44	Mootor	1
45	Siduri tsentreerimispuks	1
46	Siduri seib	1
47	Sidur	1
48	Siduri liist	1
49	Polt 3/8-24x25.4	1
50	Nyloc mutter M10	13
51	Polt M10x50	4
52	Veorihmade sisemine kate	1
53	Veorihmade kate	1
54	Polt M8x20	4
55	Rataste telg	1
56	Telje flants 19*7-8 rattale	2
57	Tolmu kate	2
58	19x7.00-8 rehv	2
59	Seib 24	2

60	Splint 4x45	2
61	Kuullaager 6205-2z	4
62	Kuullaagri tihend 30x52	2
63	Kroonmutter M24	2
64	Polt M14x140	2
65	Seib 14	4
66	Polt M10x25	12
67	Nyloc mutter M8	8
68	Väljutusrenn	1
69	Lukustusklamber 431	4
70	Nyloc mutter M6	16
71	Sisekuuskantpolt M6x16	16
72	Väljaviskesuunaja vahetoru	1
73	Väljaviskesuunaja	1
74	Väljaviskesuunaja lukusti M8x15	4
75	Akukast	1
76	Aku	1
77	Lukustusklamber 4001	1
78	Polt M10x80	2
79	Ristpeaga kruvi	2
80	Nyloc mutter M4	2
81	Seib 8	4
82	Vedruseib 8	5
83	Seib 12	2
84	Veopea	1
85	Kett	1
86	Polt M12x80	2
87	Seib 12	10
88	Nyloc mutter M12	2
89	Polt M10x70	3
90	Polt M12x35	8
91	Vedruseib 12	8
92	Tiisli kinnitus	1
93	Tiisel	1
94	Tugiratas	1
95	Täitekolu	1
96	Kummist kinnitusplaat	1
97	Hädaseiskamisnupu hoidja	1
98	Hädaseiskamisnupp	1
99	Hädaseiskamislüliti kang	1
100	Kummist turvakardin	1
101	Hädaseiskamislüliti kangi varras	2
102	Hädaseiskamislüliti kangi plaat	1
103	Kinnitusklamber TC3-10	1
104	Hädaseiskamislüliti kangi kork	2
105	Vedru 016*01.5*115	2
106	Löpplüliti MT8112	1
107	Nyloc mutter M6	6
108	Polt M8x45	2
109	Mutter M8	6
110	Polt M8x16	2
111	Polt M8x20	5
112	Mutter M10	1
113	Mutter M12	4
114	Vedruseib 5	4
115	Ristpeaga kruvi M5x16	4
116	Polt M6x25	2
117	Sisekuuskantpolt M8x20	4
118	Polt M12x110	2
119	Laagri alusplaat	2
120	Polt M10x40	1

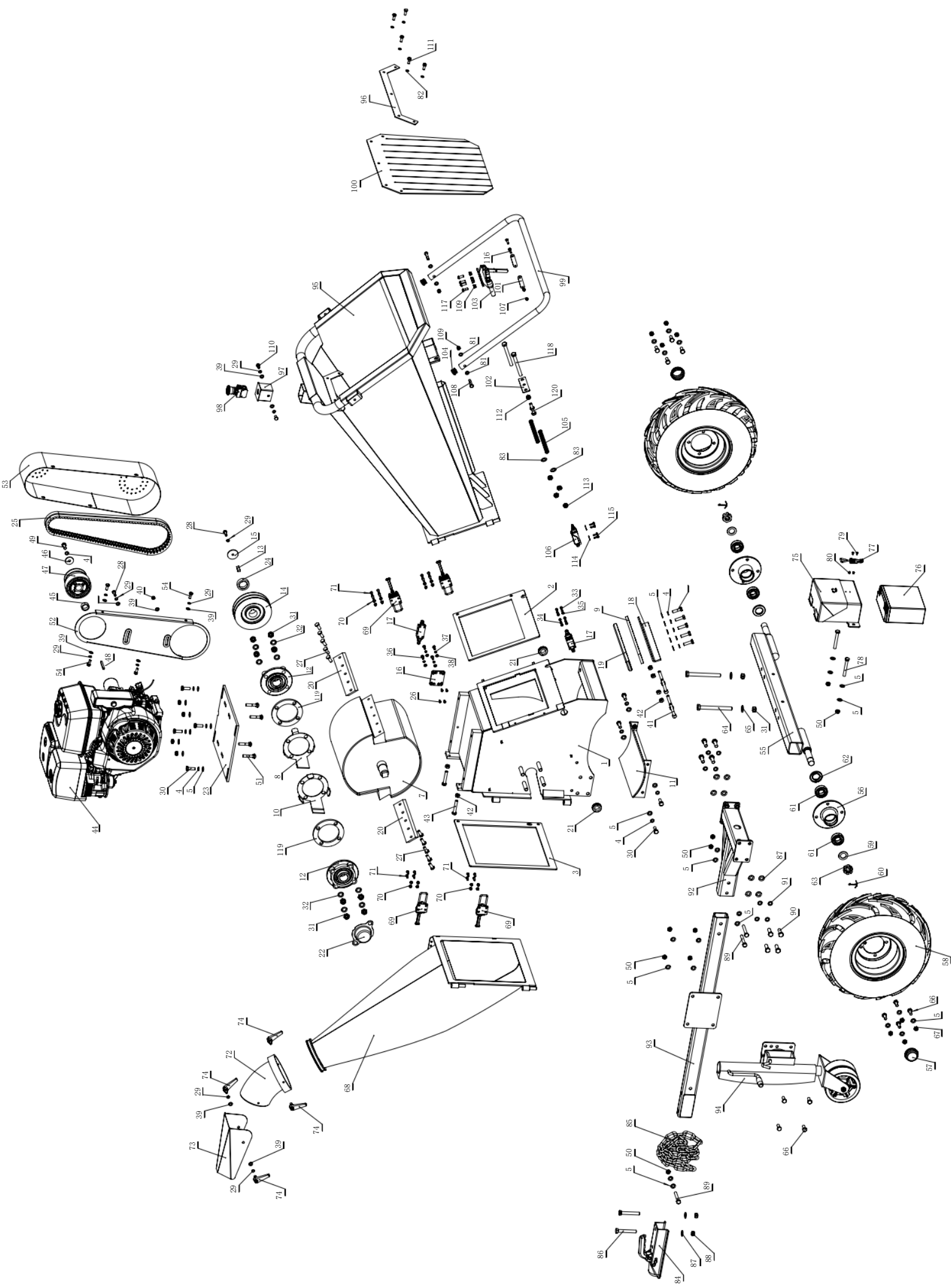

IRON BALTIC

IRON BALTIC OÜ
Joa tee 17
Vääna 76903
Estonia / Europe

+372 6 533 711
sales@ironbaltic.com

www.ironbaltic.com
www.facebook.com/ironbaltic
www.youtube.com/user/ironbalticLtd